

03 חד' Type 0

בניין C | דירת גן | קומת קרקע
דירה מס' 2 | 83 מ"ר

הבניין

- « חיפוי חוץ משולב אבן וטיח צבעוני.
- « לובי כניסה מעוצב.
- « מעליות מהירות ומרווחות.
- « מרפסת שמש הכוללת מעקה אלומיניום בשילוב זכוכית.
- « הכנה למחסום חשמלי בכניסה לבניין.
- « חניה תת קרקעית לכל דירה.
- « מע' אינטרקום TV.
- « פיתוח סביבתי עשיר.

הדירה

- « דלת ביטחון מעוצבת בכניסה לדירה.
- « ריצוף גרניט פורצלן 80/80 - פרט לחדרים רטובים - לבחירה מסטנדרט החברה.
- « ריצוף מרפסת שמש וחדרים רטובים גרניט פורצלן אנטי סליפ 33*33 - לבחירה מסטנדרט החברה.
- « תריסים חשמליים בדירה (למעט ממ"ד וחדר כניסה)
- « רשתות בחלונות בדירה.
- « הכנה ל-LCD בסלון.
- « נק' טלפון וטלוויזיה בכל חדר.
- « מפסק מחליף בחדר שינה הורים.
- « הכנה לתנור חימום בחדרי רחצה
- « הכנה למיזוג אוויר מרכזי.
- « חיבור הדירה לחשמל תלת פאזי.

המטבח

- « ארון מטבח תחתון הכולל יחידת BUILT IN.
- « משטח אבן קיסר במטבח - מבחר דגמים לבחירה.
- « כיור בהתקנה שטוחה.
- « ברז עם פיה נשלפת - מבחר דגמים.

חדרי הרחצה

- « חיפוי קירות במבחר דגמים וגזלים לבחירה מהסטנדרט המצוי בחברה.
- « ארון אמבטיה עם משטח אינטגרלי בחדר אמבטיה.
- « ארון אמבטיה עם משטח אינטגרלי בחדר רחצה הורים.
- « מיכלי הדחה סמויים ואסלות תלויות בחדרי רחצה.
- « ברזים וסוללות לחדרי רחצה - בחירה מסטנדרט החברה.

טל"ח. כל התכניות, ההדמיות, המפות והתמונות (לרבות העמודים ואבירים) הינן להמחשה והדמיה בלבד, וכפופות לשינויים (לרבות אדריכליים /או לפי החלטת החברה /או לפי דרישת רשויות) ולקבלת היתרים ואישורים לפי הדין. רק חוזה המכר, המפרט ותכנית המכר, כפי שייחתמו בפועל בין החברה לרוכש דירה, והם בלבד, יחייבו את החברה.

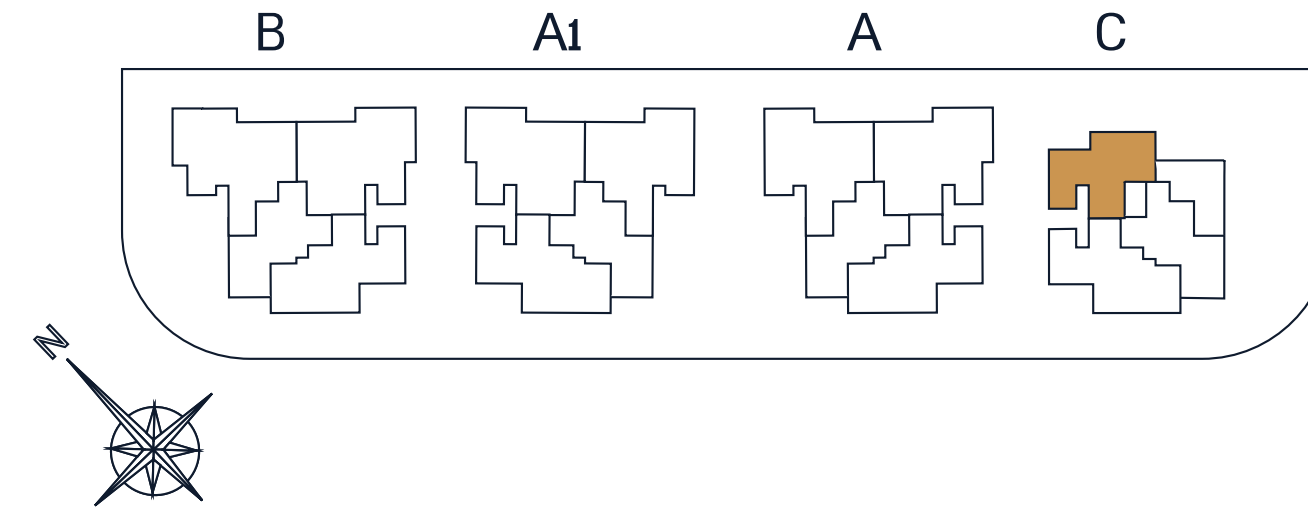

שטח הגינה משתנה
בהתאם לתכנית המכר

משטח מרוצף

כניסה

חדר הורים

ח.דיור

מטבח

פ.אוכל

ח.אמבטיה

ח.רחצה

ח.שירות

ח.שינה
ממ"ד

דוד

משטח
מרוצף

מחסן כ-4 מ"ר

מזגן

05 חדרים Type c

בניין B | דירת גן | קומת קרקע
דירה מס' 3 | 143 מ"ר

הבניין

- « חיפוי חוץ משולב אבן וטיח צבעוני.
- « לובי כניסה מעוצב.
- « מעליות מהירות ומרווחות.
- « מרפסת שמש הכוללת מעקה אלומיניום בשילוב זכוכית.
- « הכנה למחסום חשמלי בכניסה לבניין.
- « חניה תת קרקעית לכל דירה.
- « מע' אינטרקום TV.
- « פיתוח סביבתי עשיר.

הדירה

- « דלת ביטחון מעוצבת בכניסה לדירה.
- « ריצוף גרניט פורצלן 80/80 - פרט לחדרים רטובים - לבחירה מסטנדרט החברה.
- « ריצוף מרפסת שמש וחדרים רטובים גרניט פורצלן אנטי סליפ 33*33 - לבחירה מסטנדרט החברה.
- « תריסים חשמליים בדירה (למעט ממ"ד וחדר כניסה)
- « רשתות בחלונות בדירה.
- « הכנה ל-LCD בסלון.
- « נקי' טלפון וטלוויזיה בכל חדר.
- « מפסק מחליף בחדר שינה הורים.
- « הכנה לתנור חימום בחדרי הרחצה
- « הכנה למיזוג אוויר מרכזי.
- « חיבור הדירה לחשמל תלת פאזי.

המטבח

- « ארון מטבח תחתון הכולל יחידת BUILT IN.
- « משטח אבן קיסר במטבח -מבחר דגמים לבחירה.
- « כיור בהתקנה שטוחה.
- « ברז עם פיה נשלפת - מבחר דגמים.

חדרי הרחצה

- « חיפוי קירות במבחר דגמים וגלים לבחירה מהסטנדרט המצוי בחברה.
- « ארון אמבטיה עם משטח אינטגרלי בחדר אמבטיה.
- « ארון אמבטיה עם משטח אינטגרלי בחדר הרחצה הורים.
- « מיכלי הדחה סמויים ואסלות תלויות בחדרי הרחצה.
- « ברזים וטוללות לחדרי הרחצה - בחירה מסטנדרט החברה.

טל"ח. כל התכניות, ההדמיות, המפות והתמונות (לרבות העמודים ואבירים) הינן להמחשה והדמיה בלבד, וכפופות לשינויים (לרבות אדריכליים /או לפי החלטת החברה /או לפי דרישת רשויות) ולקבלת היתרים ואישורים לפי הדין. רק חוזה המכר, המפרט ותכנית המכר, כפי שייחתמו בפועל בין החברה לרוכש דירה, והם בלבד, יחייבו את החברה.

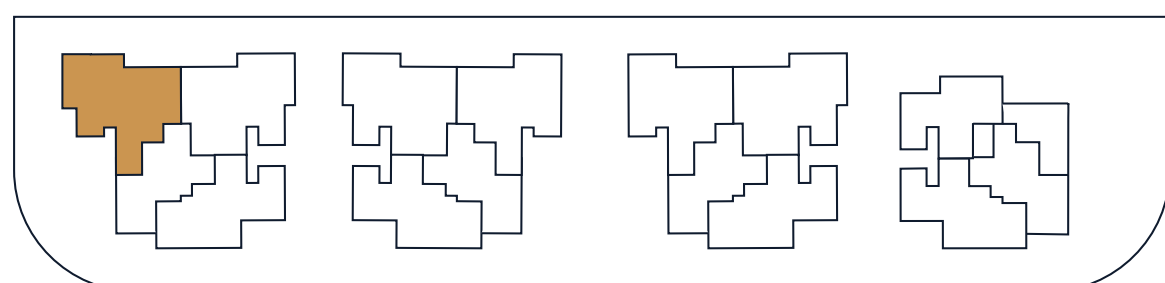
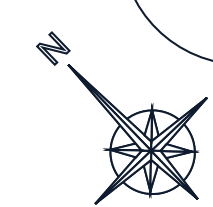
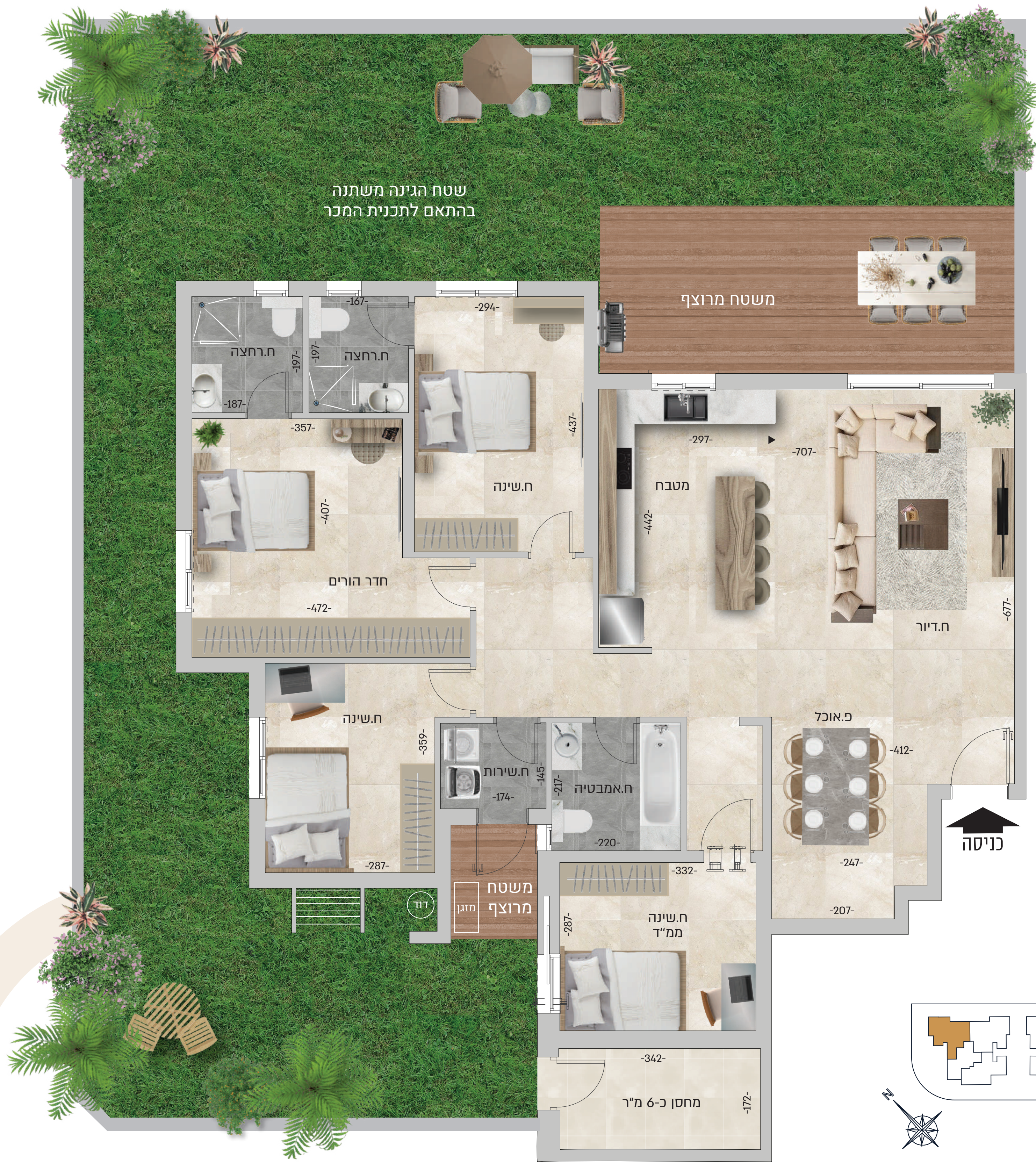

05 חדרים Type r

בניין A | דירת גן | קומת קרקע
דירה מס' 3 | 133 מ"ר

הבניין

- « חיפוי חוץ משולב אבן וטיח צבעוני.
- « לובי כניסה מעוצב.
- « מעליות מהירות ומרווחות.
- « מרפסת שמש הכוללת מעקה אלומיניום בשילוב זכוכית.
- « הכנה למחסום חשמלי בכניסה לבניין.
- « חניה תת קרקעית לכל דירה.
- « מע' אינטרקום TV.
- « פיתוח סביבתי עשיר.

הדירה

- « דלת ביטחון מעוצבת בכניסה לדירה.
- « ריצוף גרניט פורצלן 80/80 - פרט לחדרים רטובים - לבחירה מסטנדרט החברה.
- « ריצוף מרפסת שמש וחדרים רטובים גרניט פורצלן אנטי סליפ 33*33 - לבחירה מסטנדרט החברה.
- « תריסים חשמליים בדירה (למעט ממ"ד וחדר כניסה)
- « רשתות בחלונות בדירה.
- « הכנה ל-LCD בסלון.
- « נק' טלפון וטלוויזיה בכל חדר.
- « מפסק מחליף בחדר שינה הורים.
- « הכנה לתנור חיומס בחדרי רחצה
- « הכנה למיזוג אוויר מרכזי.
- « חיבור הדירה לחשמל תלת פאזי.

המטבח

- « ארון מטבח תחתון הכולל יחידת BUILT IN.
- « משטח אבן קיסר במטבח -מבחר דגמים לבחירה.
- « כיור בהתקנה שטוחה.
- « ברז עם פיה נשלפת - מבחר דגמים.

חדרי הרחצה

- « חיפוי קירות במבחר דגמים וגזלים לבחירה מהסטנדרט המצוי בחברה.
- « ארון אמבטיה עם משטח אינטגרלי בחדר אמבטיה.
- « ארון אמבטיה עם משטח אינטגרלי בחדר רחצה הורים.
- « מיכלי הדחה סמויים ואסלות תלויות בחדרי רחצה.
- « ברזים וסוללות לחדרי רחצה - בחירה מסטנדרט החברה.

טל"ח. כל התכניות, ההדמיות, המפות והתמונות (לרבות העמודים ואבירים) הינן להמחשה והדמיה בלבד, וכפופות לשינויים (לרבות אדריכליים /או לפי החלטת החברה /או לפי דרישת רשויות) ולקבלת היתרים ואישורים לפי הדין. רק חוזה המכר, המפרט ותכנית המכר, כפי שיחתמו בפועל בין החברה לרוכש דירה, והם בלבד, יחייבו את החברה.

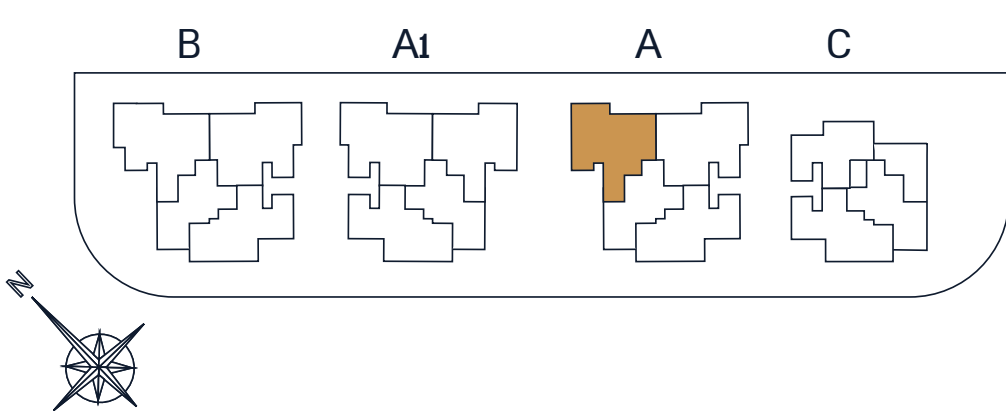
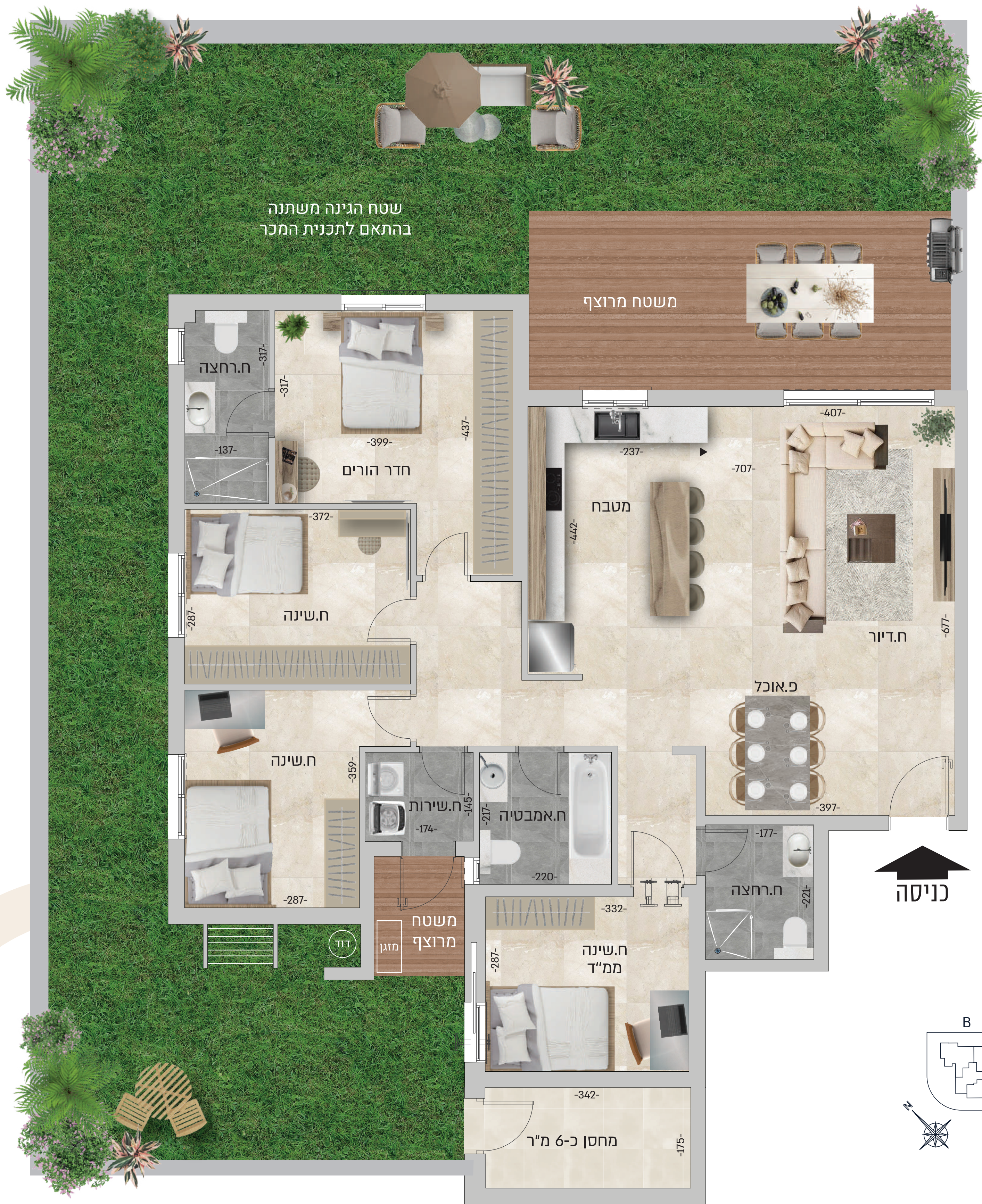

05 חדרים

Type r*

בניין A1 | דירת גן | קומת קרקע
דירה מס' 3 | 133 מ"ר

הבניין

- « חיפוי חוץ משולב אבן וטיח צבעוני.
- « לובי כניסה מעוצב.
- « מעליות מהירות ומרווחות.
- « מרפסת שמש הכוללת מעקה אלומיניום בשילוב זכוכית.
- « הכנה למחסום חשמלי בכניסה לבנין.
- « חניה תת קרקעית לכל דירה.
- « מע' אינטרקום TV.
- « פיתוח סביבתי עשיר.

הדירה

- « דלת ביטחון מעוצבת בכניסה לדירה.
- « ריצוף גרניט פורצלן 80/80 - פרט לחדרים רטובים - לבחירה מסטנדרט החברה.
- « ריצוף מרפסת שמש וחדרים רטובים גרניט פורצלן אנטי סליפ 33*33 - לבחירה מסטנדרט החברה.
- « תריסים חשמליים בדירה (למעט ממ"ד וחדר כביסה)
- « רשתות בחלונות בדירה.
- « הכנה ל-LCD בסלון.
- « נק' טלפון וטלוויזיה בכל חדר.
- « מפסק מחליף בחדר שינה הורים.
- « הכנה לתנור חימום בחדרי רחצה
- « הכנה למיזוג אוויר מרכזי.
- « חיבור הדירה לחשמל תלת פאזי.

המטבח

- « ארון מטבח תחתון הכולל יחידת BUILT IN.
- « מטבח אבן קיסר במטבח -מבחר דגמים לבחירה.
- « כיור בהתקנה שטוחה.
- « ברז עם פיה נשלפת - מבחר דגמים.

חדרי הרחצה

- « חיפוי קירות במבחר דגמים וגדלים לבחירה מהסטנדרט המצוי בחברה.
- « ארון אמבטיה עם מטבח אינטגרלי בחדר אמבטיה.
- « ארון אמבטיה עם מטבח אינטגרלי בחדר רחצה הורים.
- « מיכלי הדחה סמויים ואסלות תלויות בחדרי רחצה.
- « ברזים וטוללות לחדרי רחצה - בחירה מסטנדרט החברה.

טל"ח. כל התכנית, ההדמיות, המפות והתמונות (לרבות העמודים ואביזרים) הינן להמחשה והדמיה בלבד, וכפופות לשינויים (לרבות אדריכליים /או לפי החלטת החברה /או לפי דרישת רשויות) ונקבלת היתרים ואישורים לפי הדין. רק חוזה המכר, המפרט ותכנית המכר, כפי שיחתמו בפועל בין החברה לרוכש דירה, והם בלבד, יחייבו את החברה.

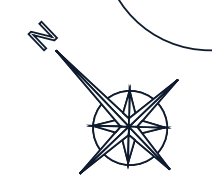
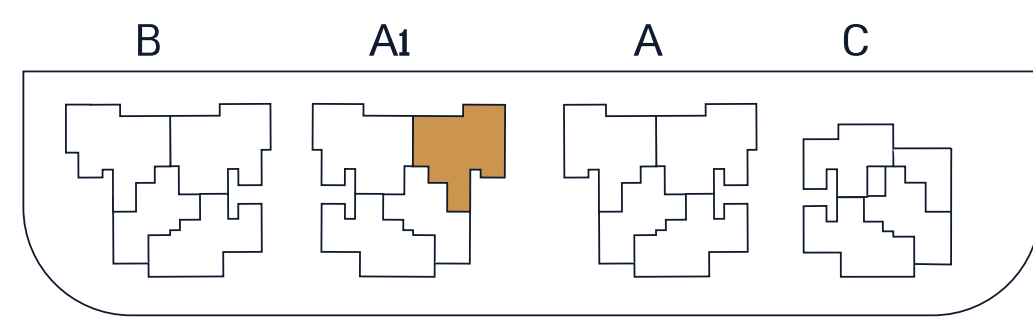
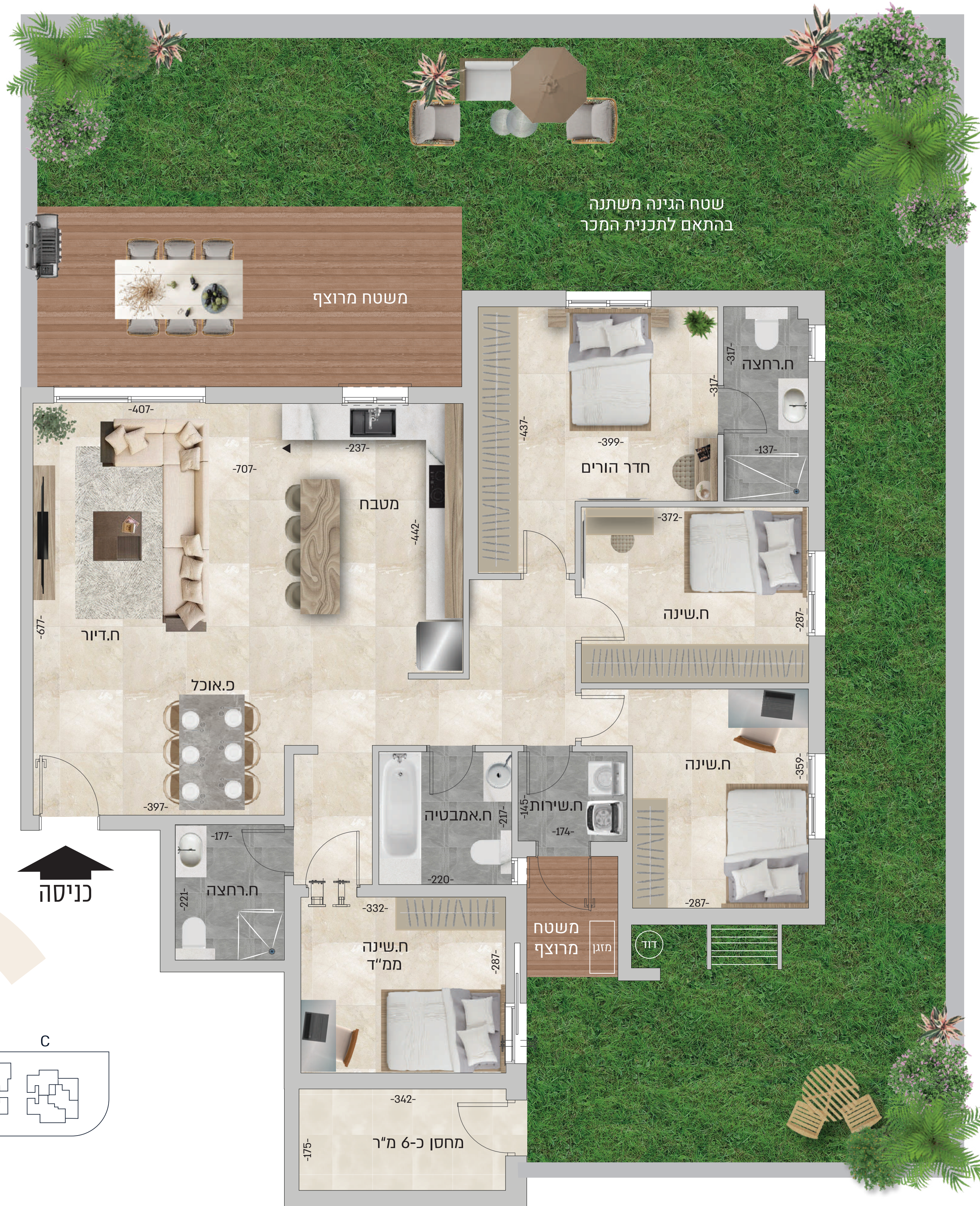

חדרים 05 Type b

בניינים A, B | דירת גן | קומת קרקע
דירה מס' 2 | 136 מ"ר

הבניין

- « חיפוי חוץ משולב אבן וטיח צבעוני.
- « לובי כניסה מעוצב.
- « מעליות מהירות ומרווחות.
- « מרפסת שמש הכוללת מעקה אלומיניום בשילוב זכוכית.
- « הכנה למחסום חשמלי בכניסה לבניין.
- « חניה תת קרקעית לכל דירה.
- « מע' אינטרקום TV.
- « פיתוח סביבתי עשיר.

הדירה

- « דלת ביטחון מעוצבת בכניסה לדירה.
- « ריצוף גרניט פורצלן 80/80 - פרט לחדרים טובים - לבחירה מסטנדרט החברה.
- « ריצוף מרפסת שמש וחדרים רטובים גרניט פורצלן אנטי סליפ 33*33 - לבחירה מסטנדרט החברה.
- « תריסים חשמליים בדירה (למעט ממ"ד וחדר כביסה)
- « רשתות בחלונות בדירה.
- « הכנה ל-LCD בסלון.
- « נק' טלפון וטלוויזיה בכל חדר.
- « מפסק מחליף בחדר שינה הורים.
- « הכנה לתנור חימום בחדרי רחצה
- « הכנה למיזוג אוויר מרכזי.
- « חיבור הדירה לחשמל תלת פאזי.

המטבח

- « ארון מטבח תחתון הכולל יחידת BUILT IN.
- « משטח אבן קיסר במטבח - מבחר דגמים לבחירה.
- « כיור בהתקנה שטוחה.
- « ברז עם פיה נשלפת - מבחר דגמים.

חדרי הרחצה

- « חיפוי קירות במבחר דגמים וגזלים לבחירה מהסטנדרט המצוי בחברה.
- « ארון אמבטיה עם משטח אינטגרלי בחדר אמבטיה.
- « ארון אמבטיה עם משטח אינטגרלי בחדר רחצה הורים.
- « מיכלי הדחה סמייים ואסלות תלויות בחדרי רחצה.
- « ברזים וטולות לחדרי רחצה - בחירה מסטנדרט החברה.

טל"ח. כל התכנית, ההדמיות, המפות והתמונות (לרבות העמודים ואביזרים) הינן להמחשה והדמיה בלבד, וכפופות לשינויים (לרבות אדריכליים /או לפי החלטת החברה /או לפי דרישת רשויות) ונקבלת היתרים ואישורים לפי הדין. רק חוזה המכר, המפרט ותכנית המכר, כפי שייחתמו בפועל בין החברה לרוכש דירה, והם בלבד, יחייבו את החברה.



שטח הגינה משתנה בהתאם לתכנית המכר

משטח מרוצף

מטבח

ח.דיור

חדר הורים

ח.שינה

ח.אמבטיה

ח.שירות

ח.שינה ממ"ד

משטח מרוצף

מחסן כ-4 מ"ר

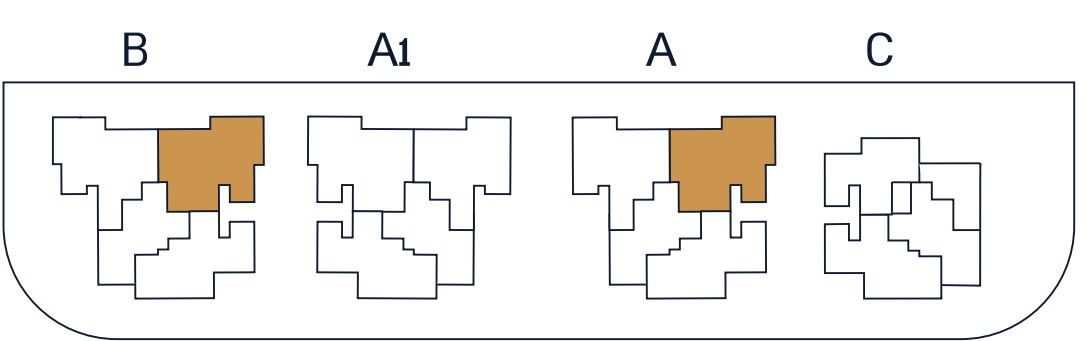

05 חדרים

Type b*

בניין A1 | דירת גן | קומת קרקע
דירה מס' 2 | 136 מ"ר

הבניין

- « חיפוי חוץ משולב אבן וטיח צבעוני.
- « לובי כניסה מעוצב.
- « מעליות מהירות ומרווחות.
- « מרפסת שמש הכוללת מעקה אלומיניום בשילוב זכוכית.
- « הכנה למחסום חשמלי בכניסה לבנין.
- « חניה תת קרקעית לכל דירה.
- « מע' אינטרקום TV.
- « פיתוח סביבתי עשיר.

הדירה

- « דלת ביטחון מעוצבת בכניסה לדירה.
- « ריצוף גרניט פורצלן 80/80 - פרט לחדרים רטובים - לבחירה מסטנדרט החברה.
- « ריצוף מרפסת שמש וחדרים רטובים גרניט פורצלן אנטי סליפ 33*33 - לבחירה מסטנדרט החברה.
- « תריסים חשמליים בדירה (למעט ממ"ד וחדר כביסה)
- « רשתות בחלונות בדירה.
- « הכנה ל-LCD בסלון.
- « נק' טלפון וטלוויזיה בכל חדר.
- « מפסק מחליף בחדר שינה הורים.
- « הכנה לתנור חיומן בחדרי רחצה
- « הכנה למיזוג אוויר מרכזי.
- « חיבור הדירה לחשמל תלת פאזי.

המטבח

- « ארון מטבח תחתון הכולל יחידת BUILT IN.
- « משטח אבן קיסר במטבח -מבחר דגמים לבחירה.
- « כיור בהתקנה שטוחה.
- « ברז עם פיה נשלפת - מבחר דגמים.

חדרי הרחצה

- « חיפוי קירות במבחר דגמים וגולמי לבחירה מהסטנדרט המצוי בחברה.
- « ארון אמבטיה עם משטח אינטגרלי בחדר אמבטיה.
- « ארון אמבטיה עם משטח אינטגרלי בחדר רחצה הורים.
- « מיכלי הדחה סמויים ואסלות תלויות בחדרי רחצה.
- « ברזים וטוללות לחדרי רחצה - בחירה מסטנדרט החברה.

טל"ח. כל התכנית, ההדמיות, המפות והתמונות (לרבות העמודים ואבירים) הינן להמחשה והדמיה בלבד, וכפופות לשינויים (לרבות אדריכליים /או לפי החלטת החברה /או לפי דרישת רשויות) ולקבלת היתרים ואישורים לפי הדין. רק חוזה המכר, המפרט ותכנית המכר, כפי שייחתמו בפועל בין החברה לרוכש דירה, והם בלבד, יחייבו את החברה.



שטח הגינה משתנה
בהתאם לתכנית המכר

משטח מרוצף

כניסה

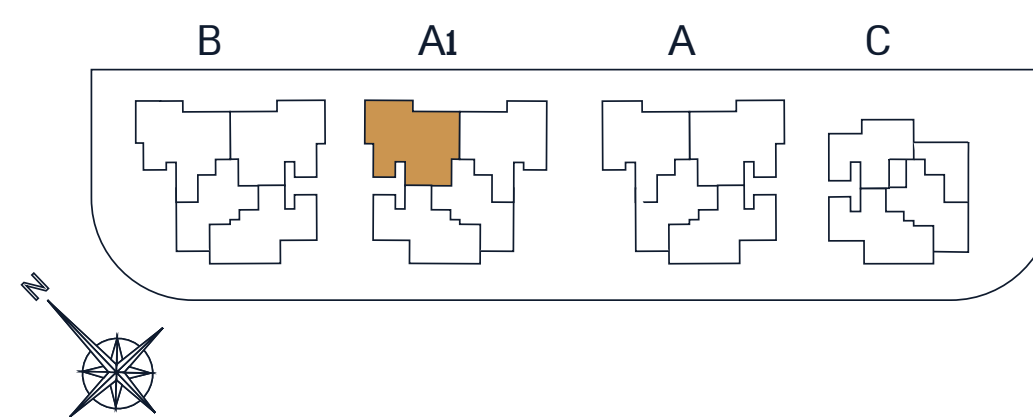

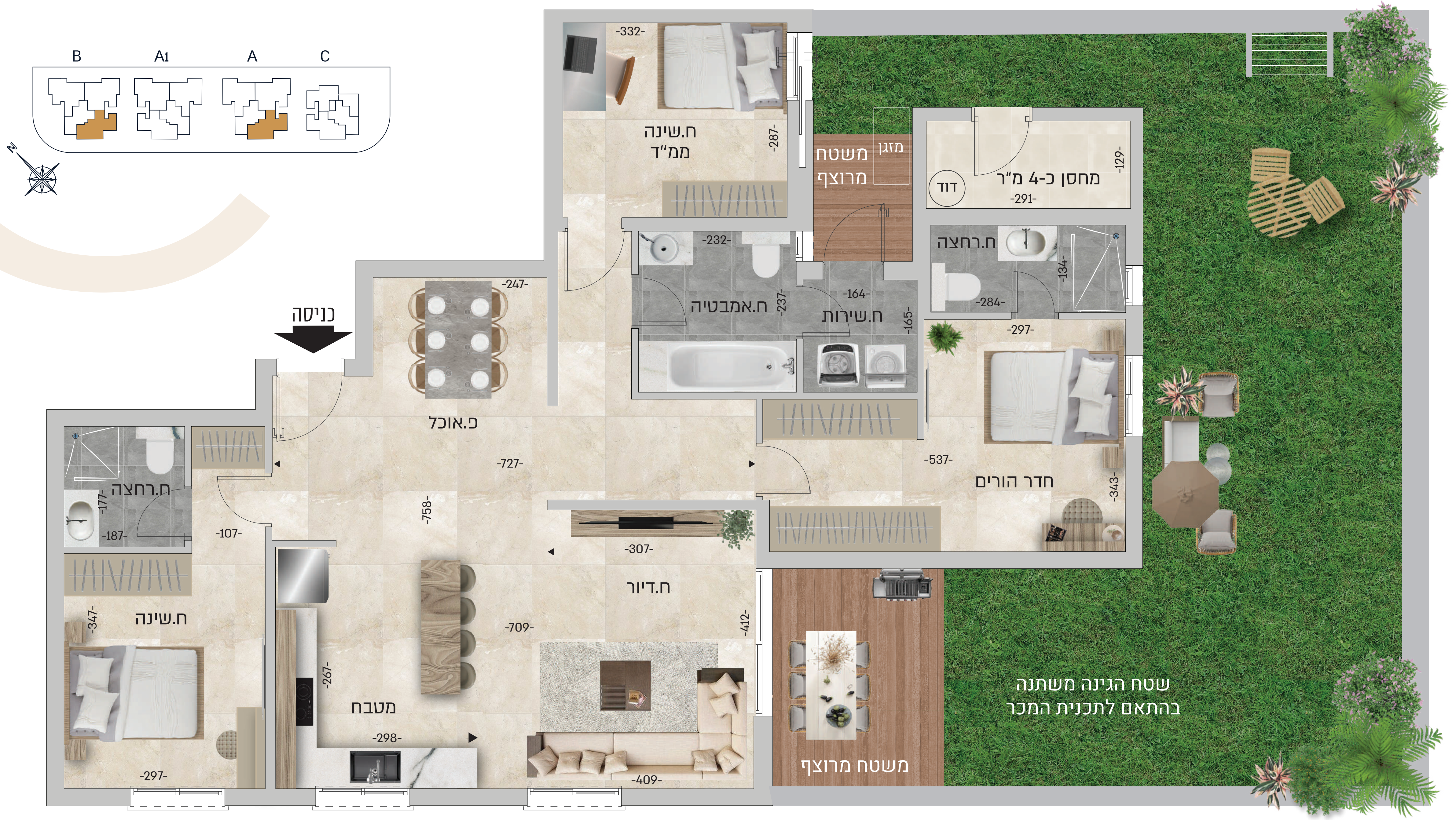

שטח הגינה משתנה בהתאם לתכנית המכר

04

Type a

בניינים A, B | דירת גן | קומת קרקע
דירה מס' 1 | 120 מ"ר

- הבניין**
- « חיפוי חוץ משולב אבן וטייח צבעוני.
 - « לובי כניסה מעוצב.
 - « מעליות מהירות ומרווחות.
 - « מרפסת שמש הכוללת מעקה אלומיניום בשילוב זכוכית.
 - « הכנה למחסום חשמלי בכניסה לבנין.
 - « חניה תת קרקעית לכל דירה.
 - « מע' אינטרקום TV.
 - « פיתוח סביבתי עשיר.

- הדירה**
- « דלת ביטחון מעוצבת בכניסה לדירה.
 - « ריצוף גרניט פורצלן 80/80 - פרט לחדרים רטובים -
 - « לבחירה מסטנדרט החברה.
 - « ריצוף מרפסת שמש וחדרים רטובים גרניט פורצלן
 - « אנטי סליפ 33*33 - לבחירה מסטנדרט החברה.
 - « תריסים חשמליים בדירה (למעט ממ"ד וחדר כביסה)
 - « רשתות בחלונות בדירה.
 - « הכנה ל-LCD בסלון.

- המטבח**
- « ארון מטבח תחתון הכולל יחידת BUILT IN.
 - « משטח אבן קיסר במטבח -מבחר דגמים לבחירה.
 - « כיור בהתקנה שטוחה.
 - « ברז עם פיה נשלפת - מבחר דגמים.

- הדירה**
- « נק' טלפון וטלוויזיה בכל חדר.
 - « מפסק מחליף בחדר שינה הורים.
 - « הכנה לתנור חימום בחדרי רחצה
 - « הכנה למיזוג אוויר מרכזי.
 - « חיבור הדירה לחשמל תלת פאזי.

- חדרי הרחצה**
- « חיפוי קירות במבחר דגמים וגלים לבחירה מהסטנדרט המצוי בחברה.
 - « ארון אמבטיה עם משטח אינטגרלי בחדר אמבטיה.
 - « ארון אמבטיה עם משטח אינטגרלי בחדר רחצה הורים.
 - « מיכלי הדחה סמויים ואסלות תלויות בחדרי רחצה.
 - « ברזים וסוללות לחדרי רחצה - בחירה מסטנדרט החברה.

טל"ח. כל התכניות, ההדמיות, המפות והתמונות (לרבות העמודות ואביזרים) הינן להמחשה והדמיה בלבד, וכפופות לשנויים (לרבות אדריכליים ו/או לפי החלטת החברה ו/או לפי דרישת רשויות) ולקבלת היתרים ואישורים לפי הדין. רק חוזה המכר, המפרט ותכנית המכר, כפי שייחתמו בפועל בין החברה לרוכש דירה, והם בלבד, יחייבו את החברה.



שטח הגינה משתנה
בהתאם לתכנית המכר

משתח מרוצף

כניסה

חדרי הרחצה

- « חיפוי קירות במבחר דגמים וגדלים לבחירה מהסטנדרט המצוי בחברה.
- « ארון אמבטיה עם משטח אינטגרלי בחדר אמבטיה.
- « ארון אמבטיה עם משטח אינטגרלי בחדר רחצה הורים.
- « מיכלי הדחה סמויים ואסלות תלויות בחדרי רחצה.
- « ברזים וסוללות לחדרי רחצה - בחירה מסטנדרט החברה.

המטבח

- « ארון מטבח תחתון הכולל יחידת BUILT IN.
- « משטח אבן קיסר במטבח -מבחר דגמים לבחירה.
- « כיור בהתקנה שטוחה.
- « ברז עם פיה נשלפת - מבחר דגמים.

הדירה

- « דלת ביטחון מעוצבת בכניסה לדירה.
- « ריצוף גרניט פורצלן 80/80 - פרט לחדרים רטובים - לבחירה מסטנדרט החברה.
- « ריצוף מרפסת שמש וחדרים רטובים גרניט פורצלן אנטיל סליפ 33*33 - לבחירה מסטנדרט החברה.
- « תריסים חשמליים בדירה (למעט ממ"ד וחדר כביסה) רשתות בחלונות בדירה.
- « הכנה ל-LCD בסלון.

הבניין

- « חיפוי חוץ משולב אבן וטייח צבעוני.
- « לובי כניסה מעוצב.
- « מעליות מהירות ומרווחות.
- « מרפסת שמש הכוללת מעקה אלומיניום בשילוב זכוכית.
- « הכנה למחסום חשמלי בכניסה לבנין.
- « חניה תת קרקעית לכל דירה.
- « מע' אינטרקום TV.
- « פיתוח סביבתי עשיר.

ט"ח. כל התכניות, ההדמיות, המפות והתמונות (לרבות העמדות ואביזרים) הינן להמחשה והדמיה בלבד, וכפופות לשינויים (לרבות אדריכליים ו/או לפי החלטת החברה ו/או לפי דרישת רשויות) ולקבלת היתרים ואישורים לפי הדין. רק חוזה המכר, המפרט ותכנית המכר, כפי שייחתמו בפועל בין החברה לרוכש דירה, והם בלבד, יחייבו את החברה.

04 חד' Type a*

בניינים A1,C | דירת גן | קומת קרקע
דירה מס' 1 | 120 מ"ר

03 חד' Type g

בניין C | קומה 1 | דירה מס' 5
דירה כ-82 מ"ר | מרפסת כ-12 מ"ר



הבניין

- « חיפוי חוץ משולב אבן וטיח צבעוני.
- « לובי כניסה מעוצב.
- « מעליות מהירות ומרווחות.
- « מרפסת שמש הכוללת מעקה אלומיניום בשילוב זכוכית.
- « הכנה למחסום חשמלי בכניסה לבנין.
- « חניה תת קרקעית לכל דירה.
- « מע' אינטרקום TV.
- « פיתוח סביבתי עשיר.

הדירה

- « דלת ביטחון מעוצבת בכניסה לדירה.
- « ריצוף גרניט פורצלן 80/80 - פרט לחדרים רטובים - לבחירה מסטנדרט החברה.
- « ריצוף מרפסת שמש וחדרים רטובים גרניט פורצלן אנטי סליפ 33*33 - לבחירה מסטנדרט החברה.
- « תריסים חשמליים בדירה (למעט ממ"ד וחדר כניסה)
- « רשתות בחלונות בדירה.
- « הכנה ל-LCD בסלון.
- « נק' טלפון וטלוויזיה בכל חדר.
- « מפסק מחליף בחדר שינה הורים.
- « הכנה לתנור חימום בחדרי רחצה
- « הכנה למיזוג אוויר מרכזי.
- « חיבור הדירה לחשמל תלת פאזי.

המטבח

- « ארון מטבח תחתון הכולל יחידת BUILT IN.
- « משטח אבן קיסר במטבח -מבחר דגמים לבחירה.
- « כיור בהתקנה שטוחה.
- « ברז עם פיה נשלפת - מבחר דגמים.

חדרי הרחצה

- « חיפוי קירות במבחר דגמים וגזלים לבחירה מהסטנדרט המצוי בחברה.
- « ארון אמבטיה עם משטח אינטגרלי בחדר אמבטיה.
- « ארון אמבטיה עם משטח אינטגרלי בחדר רחצה הורים.
- « מיכלי הדחה סמויים ואסלות תלויות בחדרי רחצה.
- « ברזים וטוללות לחדרי רחצה - בחירה מסטנדרט החברה.

טל"ח. כל התכנית, ההדמיות, המפות והתמונות (לרבות העמדות ואביזרים) הינן להמחשה והדמיה בלבד, וכפופות לשינויים (לרבות אדריכליים /או לפי החלטת החברה /או לפי דרישת רשויות) ולקבלת היתרים ואישורים לפי הדין. רק חוזה המכר, המפרט ותכנית המכר, כפי שייחתמו בפועל בין החברה לרוכש דירה, והם בלבד, יחייבו את החברה.

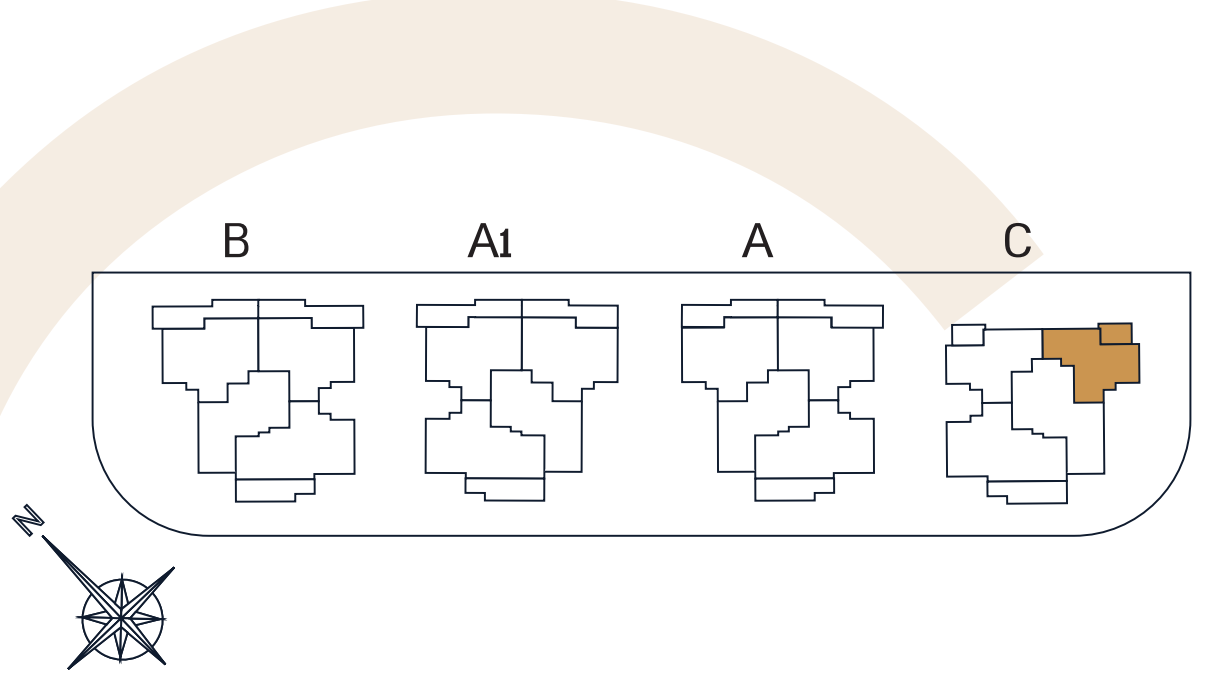

03 חד' Type p

בניין C | קומה 1 | דירה מס' 4
דירה כ-85 מ"ר | מרפסת כ-12 מ"ר



הבניין

- « חיפוי חוץ משולב אבן וטיח צבעוני.
- « לובי כניסה מעוצב.
- « מעליות מהירות ומרווחות.
- « מרפסת שמש הכוללת מעקה אלומיניום בשילוב זכוכית.
- « הכנה למחסום חשמלי בכניסה לבנין.
- « חניה תת קרקעית לכל דירה.
- « מע' אינטרקום TV.
- « פיתוח סביבתי עשיר.

הדירה

- « דלת ביטחון מעוצבת בכניסה לדירה.
- « ריצוף גרניט פורצלן 80/80 - פרט לחדרים רטובים - לבחירה מסטנדרט החברה.
- « ריצוף מרפסת שמש וחדרים רטובים גרניט פורצלן אנטי סליפ 33*33 - לבחירה מסטנדרט החברה.
- « תריסים חשמליים בדירה (למעט ממ"ד וחדר כניסה)
- « רשתות בחלונות בדירה.
- « הכנה ל-LCD בסלון.
- « נק' טלפון וטלוויזיה בכל חדר.
- « מפסק מחליף בחדר שינה הורים.
- « הכנה לתנור חימום בחדרי הרחצה
- « הכנה למיזוג אוויר מרכזי.
- « חיבור הדירה לחשמל תלת פאזי.

המטבח

- « ארון מטבח תחתון הכולל יחידת BUILT IN.
- « משטח אבן קיסר במטבח -מבחר דגמים לבחירה.
- « כיור בהתקנה שטוחה.
- « ברז עם פיה נשלפת - מבחר דגמים.

חדרי הרחצה

- « חיפוי קירות במבחר דגמים וגזלים לבחירה מהסטנדרט המצוי בחברה.
- « ארון אמבטיה עם משטח אינטגרלי בחדר אמבטיה.
- « ארון אמבטיה עם משטח אינטגרלי בחדר הרחצה הורים.
- « מיכלי הדחה סמויים ואסלות תלויות בחדרי הרחצה.
- « ברזים וטוללות לחדרי הרחצה - בחירה מסטנדרט החברה.

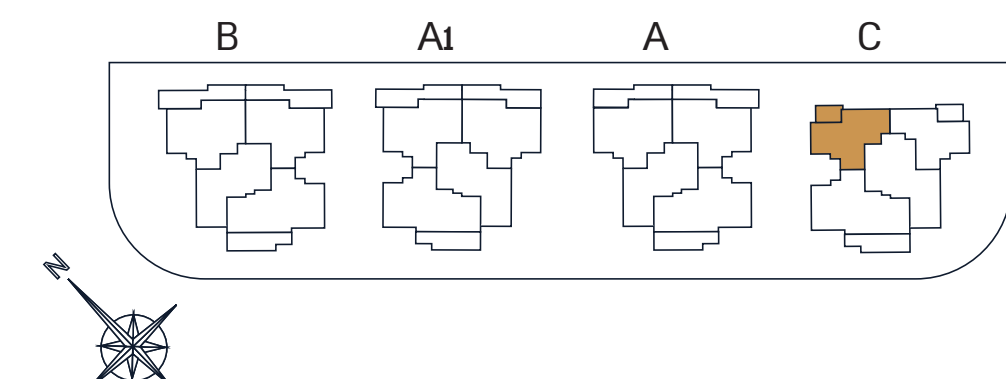

טל"ח. כל התכניות, ההדמיות, המפות והתמונות (לרבות העמדות ואביזרים) הינן להמחשה והדמיה בלבד, וכפופות לשינויים (לרבות אדריכליים /או לפי החלטת החברה /או לפי דרישת רשויות) ולקבלת היתרים ואישורים לפי הדין. רק חוזה המכר, המפרט ותכנית המכר, כפי שייחתמו בפועל בין החברה לרוכש דירה, והם בלבד, יחייבו את החברה.

04 חד' Type f*

בניין A | קומה 1 | דירה מס' 6
דירה כ-116 מ"ר | מרפסת כ-39 מ"ר

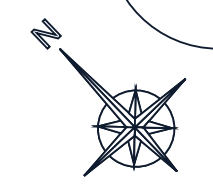
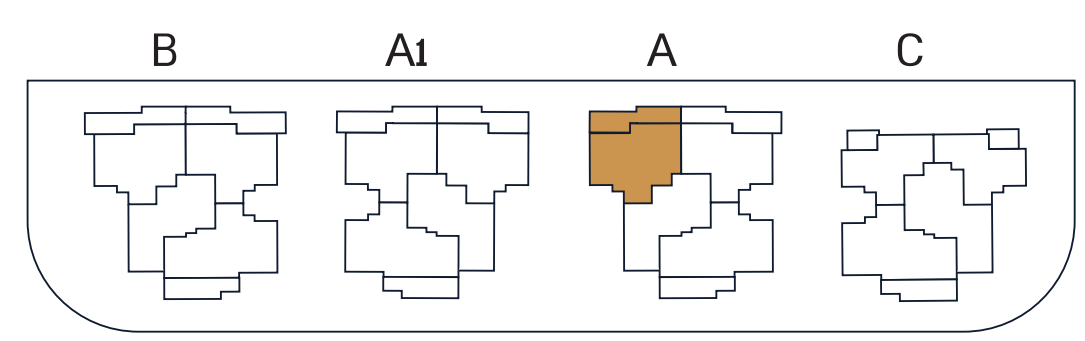

הבניין

- « חיפוי חוץ משולב אבן וטיח צבעוני.
- « לובי כניסה מעוצב.
- « מעליות מהירות ומרווחות.
- « מרפסת שמש הכוללת מעקה אלומיניום בשילוב זכוכית.
- « הכנה למחסום חשמלי בכניסה לבנין.
- « חניה תת קרקעית לכל דירה.
- « מע' אינטרקום TV.
- « פיתוח סביבתי עשיר.

הדירה

- « דלת ביטחון מעוצבת בכניסה לדירה.
- « ריצוף גרניט פורצלן 80/80 - פרט לחדרים רטובים - לבחירה מסטנדרט החברה.
- « ריצוף מרפסת שמש וחדרים רטובים גרניט פורצלן אנטי סליפ 33*33 - לבחירה מסטנדרט החברה.
- « תריסים חשמליים בדירה (למעט ממ"ד וחדר כביסה)
- « רשתות בחלונות בדירה.
- « הכנה ל-LCD בסלון.
- « נק' טלפון וטלוויזיה בכל חדר.
- « מפסק מחליף בחדר שינה הורים.
- « הכנה לתנור חימום בחדרי רחצה
- « הכנה למיזוג אוויר מרכזי.
- « חיבור הדירה לחשמל תלת פאזי.

המטבח

- « ארון מטבח תחתון הכולל יחידת BUILT IN.
- « משטח אבן קיסר במטבח -מבחר דגמים לבחירה.
- « כיור בהתקנה שטוחה.
- « ברז עם פיה נשלפת - מבחר דגמים.

חדרי הרחצה

- « חיפוי קירות במבחר דגמים וגדלים לבחירה מהסטנדרט המצוי בחברה.
- « ארון אמבטיה עם משטח אינטגרלי בחדר אמבטיה.
- « ארון אמבטיה עם משטח אינטגרלי בחדר רחצה הורים.
- « מיכלי הדחה סמויים ואסלות תלויות בחדרי רחצה.
- « ברזים וטוללות לחדרי רחצה - בחירה מסטנדרט החברה.

טל"ח. כל התכניות, ההדמיות, המפות והתמונות (לרבות העמודים ואבירים) הינן להמחשה והדמיה בלבד, וכפופות לשינויים (לרבות אדריכליים /או לפי החלטת החברה /או לפי דרישת רשויות) וקבלת היתרים ואישורים לפי הדין. רק חוזה המכר, המפרט ותכנית המכר, כפי שייחתמו בפועל בין החברה לרוכש דירה, והם בלבד, יחייבו את החברה.

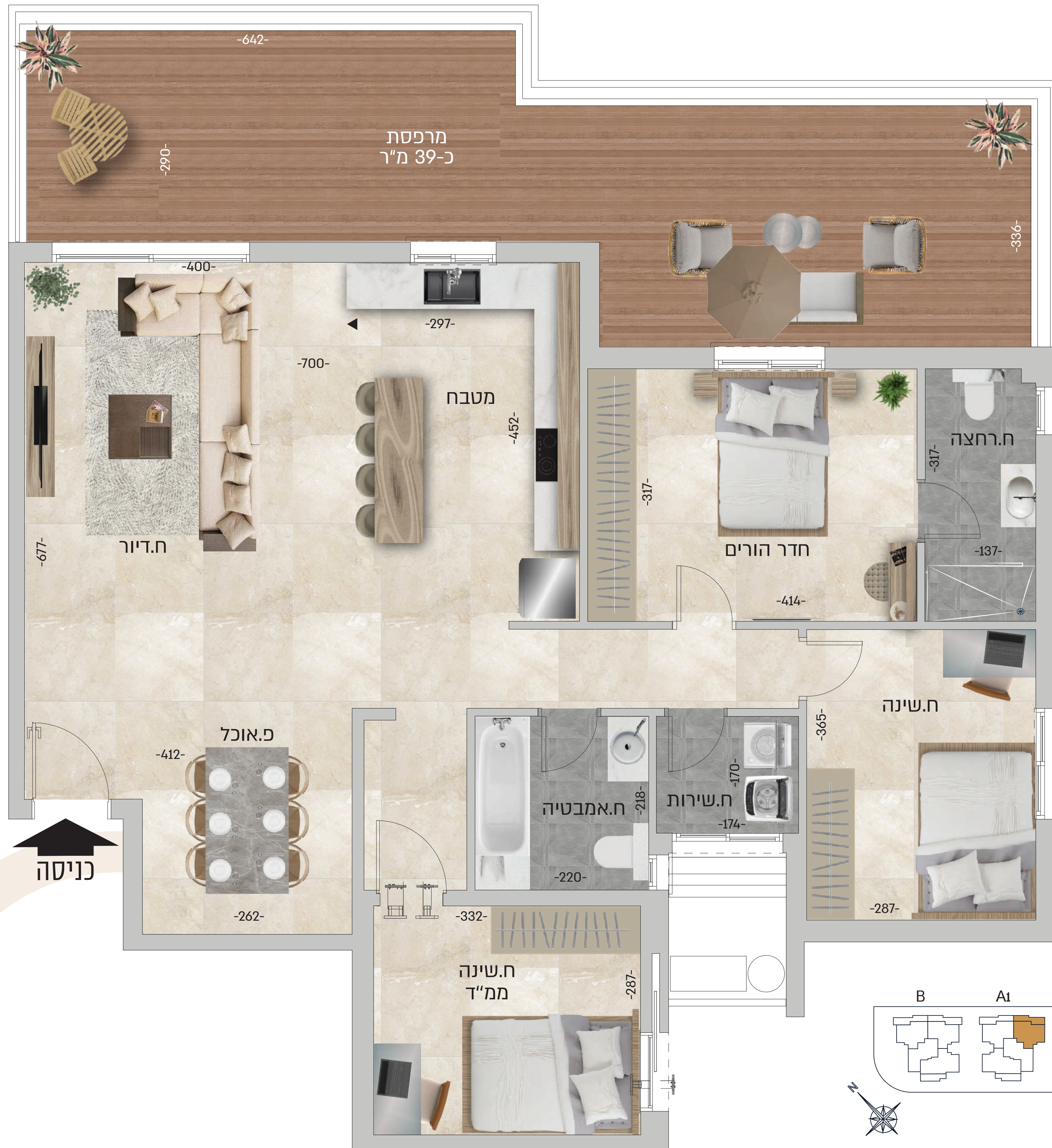

04

חד' *Type f***

בניין A1 | קומה 1 | דירה מס' 6
דירה כ-116 מ"ר | מרפסת כ-39 מ"ר

הבניין

- « חיפוי חוץ משולב אבן וטיח צבעוני.
- « לובי כניסה מעוצב.
- « מעליות מהירות ומרווחות.
- « מרפסת שמש הכוללת מעקה אלומיניום בשילוב זכוכית.
- « הכנה למחסום חשמלי בכניסה לבנין.
- « חניה תת קרקעית לכל דירה.
- « מע' אינטרקום TV.
- « פיתוח סביבתי עשיר.

הדירה

- « דלת ביטחון מעוצבת בכניסה לדירה.
- « ריצוף גרניט פורצלן 80/80 - פרט לחדרים רטובים - לבחירה מסטנדרט החברה.
- « ריצוף מרפסת שמש וחדרים רטובים גרניט פורצלן אנטי סליפ 33*33 - לבחירה מסטנדרט החברה.
- « תריסים חשמליים בדירה (למעט ממ"ד וחדר כביסה)
- « רשתות בחלונות בדירה.
- « הכנה ל-LCD בסלון.
- « נקי' טלפון וטלוויזיה בכל חדר.
- « מפסק מחליף בחדר שינה הורים.
- « הכנה לתנור חימום בחדרי רחצה
- « הכנה למיזוג אוויר מרכזי.
- « חיבור הדירה לחשמל תלת כאזי.

המטבח

- « ארון מטבח תחתון הכולל יחידת BUILT IN.
- « משטח אבן קיסר במטבח -מבחר דגמים לבחירה.
- « כיור בהתקנה שטוחה.
- « ברז עם פיה נשלפת - מבחר דגמים.

חדרי הרחצה

- « חיפוי קירות במבחר דגמים וגדלים לבחירה מהסטנדרט המצוי בחברה.
- « ארון אמבטיה עם משטח אינטגרלי בחדר אמבטיה.
- « ארון אמבטיה עם משטח אינטגרלי בחדר רחצה הורים.
- « מיכלי הדחה סמויים ואסלות תלויות בחדרי רחצה.
- « ברזים וטוללות לחדרי רחצה - בחירה מסטנדרט החברה.

טל"ח. כל התכניות, ההדמיות, המפות והתמונות (לרבות העמודים ואבירים) הינן להמחשה והדמיה בלבד, וכפופות לשינויים (רבות אדריכליים /או לפי החלטת החברה /או לפי דרישת רשויות) ולקבלת היתרים ואישורים לפי הדין. רק חוזה המכר, המפרט ותכנית המכר, כפי שיחתמו בפועל בין החברה לרוכש דירה, והם בלבד, יחייבו את החברה.

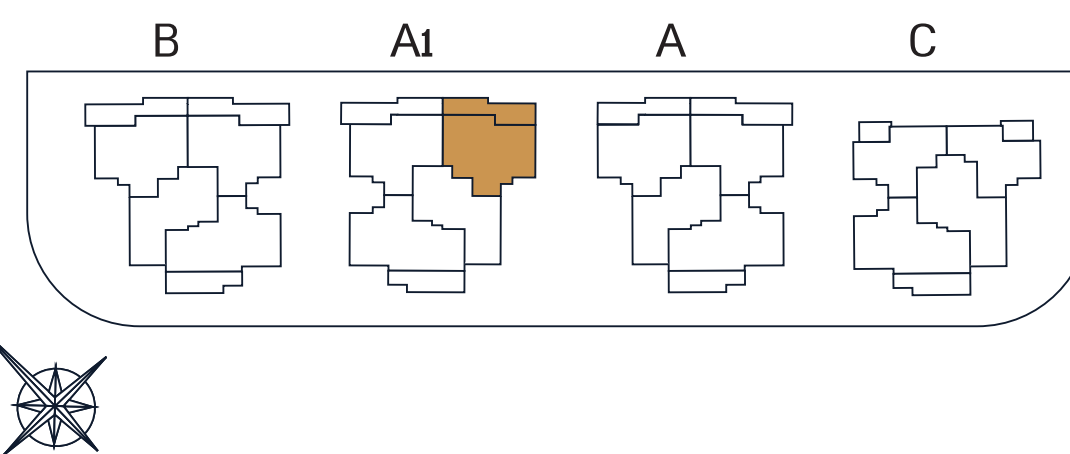



04

חד' Type f

בניין B | קומה 1 | דירה מס' 6
דירה כ-116 מ"ר | מרכסת כ-44 מ"ר

הבניין

- « חיפוי חוץ משולב אבן וטייח צבעוני.
- « לובי כניסה מעוצב.
- « מעליות מהירות ומרווחות.
- « מרכסת שמש הכוללת מעקה אלומיניום בשילוב זכוכית.
- « הכנה למחסום חשמלי בכניסה לבנין.
- « חניה תת קרקעית לכל דירה.
- « מע' אינטרקום TV.
- « פיתוח סביבתי עשיר.

הדירה

- « דלת ביטחון מעוצבת בכניסה לדירה.
- « ריצוף גרניט פורצלן 80/80 - פרט לחדרים רטובים - לבחירה מסטנדרט החברה.
- « ריצוף מרכסת שמש וחדרים רטובים גרניט פורצלן אנטי סליפ 33*33 - לבחירה מסטנדרט החברה.
- « תריסים חשמליים בדירה (למעט מ.מ"ד וחדר כניסה)
- « רשתות בחלונות בדירה.
- « הכנה ל-LCD בסלון.
- « נקי' טלפון וטלוויזיה בכל חדר.
- « מפסק מחליף בחדר שינה הורים.
- « הכנה לתנור חימום בחדרי רחצה
- « הכנה למיזוג אויר מרכזי.
- « חיבור הדירה לחשמל תלת פאזי.

המטבח

- « ארון מטבח תחתון הכולל יחידת BUILT IN.
- « משטח אבן קיסר במטבח - מבחר דגמים לבחירה.
- « כיור בהתקנה שטוחה.
- « ברז עם פיה נשלפת - מבחר דגמים.

חדרי הרחצה

- « חיפוי קירות במבחר דגמים וגדלים לבחירה מהסטנדרט המצוי בחברה.
- « ארון אמבטיה עם משטח אינטגרלי בחדר אמבטיה.
- « ארון אמבטיה עם משטח אינטגרלי בחדר רחצה הורים.
- « מיכלי הדחה סמויים ואסלות תלויות בחדרי רחצה.
- « ברזים וטוללות לחדרי רחצה - בחירה מסטנדרט החברה.

טל"ח. כל התכנית, ההדמיית, המפות והתמונות (לרבות העמודים ואבירים) הינן להמחשה והדמיה בלבד, וכפופות לשינויים (לרבות אדריכליים /או לפי החלטת החברה /או לפי דרישת רשויות) ולקבלת היתרים ואישורים לפי הדין. רק חוזה המכר, המפרט ותכנית המכר, כפי שיחתמו בפועל בין החברה לרוכש דירה, והם בלבד, יחייבו את החברה.

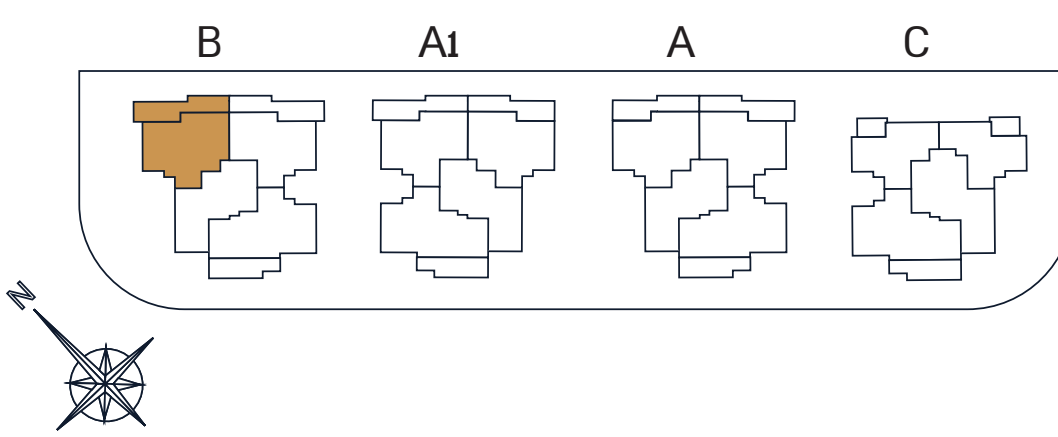



04

ח'ד' Type e

בניינים A, B | קומה 1 | דירה מס' 5
דירה כ-110 מ"ר | מרכסת כ-44 מ"ר

הבניין

- « חיפוי חוץ משולב אבן וטיח צבעוני.
- « לובי כניסה מעוצב.
- « מעליות מהירות ומרווחות.
- « מרכסת שמש הכוללת מעקה אלומיניום בשילוב זכוכית.
- « הכנה למחסום חשמלי בכניסה לבניין.
- « חניה תת קרקעית לכל דירה.
- « מע' אינטרקום TV.
- « פיתוח סביבתי עשיר.

הדירה

- « דלת ביטחון מעוצבת בכניסה לדירה.
- « ריצוף גרניט פורצלן 80/80 - פרט לחדרים רטובים - לבחירה מסטנדרט החברה.
- « ריצוף מרכסת שמש וחדרים רטובים גרניט פורצלן אנטי סליפ 33*33 - לבחירה מסטנדרט החברה.
- « תריסים חשמליים בדירה (למעט ממ"ד וחדר כניסה)
- « רשתות בחלונות בדירה.
- « הכנה ל-LCD בסלון.
- « נק' טלפון וטלוויזיה בכל חדר.
- « מפסק מחליף בחדר שינה הורים.
- « הכנה לתנור חימום בחדרי רחצה
- « הכנה למיזוג אוויר מרכזי.
- « חיבור הדירה לחשמל תלת פאזי.

המטבח

- « ארון מטבח תחתון הכולל יחידת BUILT IN.
- « משטח אבן קיסר במטבח -מבחר דגמים לבחירה.
- « כיור בהתקנה שטוחה.
- « ברז עם פיה נשלפת - מבחר דגמים.

חדרי הרחצה

- « חיפוי קירות במבחר דגמים וגדלים לבחירה מהסטנדרט המצוי בחברה.
- « ארון אמבטיה עם משטח אינטגרלי בחדר אמבטיה.
- « ארון אמבטיה עם משטח אינטגרלי בחדר רחצה הורים.
- « מיכלי הדחה סמויים ואסלות תלויות בחדרי רחצה.
- « ברזים וטוללות לחדרי רחצה - בחירה מסטנדרט החברה.

טל"ח. כל התכניות, ההדמיות, המפות והתמונות (לרבות העמודים ואבירים) הינן להמחשה והדמיה בלבד, וכפופות לשינויים (לרבות אדריכליים /או לפי החלטת החברה /או לפי דרישת רשויות) ולקבלת היתרים ואישורים לפי הדין. רק חוזה המכר, המפרט ותכנית המכר, כפי שייחתמו בפועל בין החברה לרוכש דירה, והם בלבד, יחייבו את החברה.

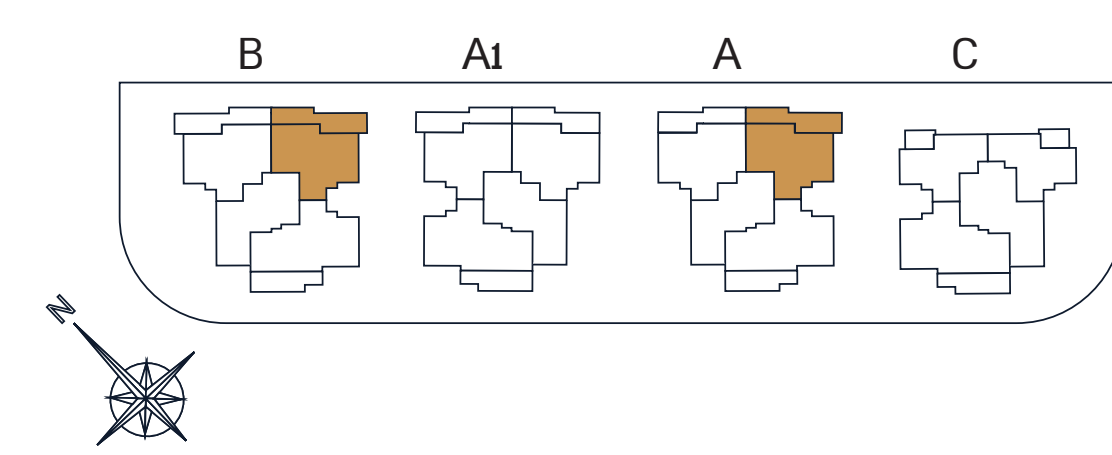

04 חד' Type e*

בניין A1 | קומה 1 | דירה מס' 5
דירה כ-110 מ"ר | מרפסת כ-44 מ"ר

הבניין

- « חיפוי חוץ משולב אבן וטיח צבעוני.
- « לובי כניסה מעוצב.
- « מעליות מהירות ומרווחות.
- « מרפסת שמש הכוללת מעקה אלומיניום בשילוב זכוכית.
- « הכנה למחסום חשמלי בכניסה לבניין.
- « חניה תת קרקעית לכל דירה.
- « מע' אינטרקום TV.
- « פיתוח סביבתי עשיר.

הדירה

- « דלת ביטחון מעוצבת בכניסה לדירה.
- « ריצוף גרניט פורצלן 80/80 - פרט לחדרים טובים - לבחירה מסטנדרט החברה.
- « ריצוף מרפסת שמש וחדרים טובים גרניט פורצלן אנטי סליפ 33*33 - לבחירה מסטנדרט החברה.
- « תריסים חשמליים בדירה (למעט ממ"ד וחדר כביסה)
- « רשתות בחלונות בדירה.
- « הכנה ל-LCD בסלון.
- « נקי' טלפון וטלוויזיה בכל חדר.
- « מפסק מחליף בחדר שינה הורים.
- « הכנה לתנור חימום בחדרי רחצה
- « הכנה למיזוג אוויר מרכזי.
- « חיבור הדירה לחשמל תלת כאזי.

המטבח

- « ארון מטבח תחתון הכולל יחידת BUILT IN.
- « משטח אבן קיסר במטבח -מבחר דגמים לבחירה.
- « כיור בהתקנה שטוחה.
- « ברז עם פיה נשלפת - מבחר דגמים.

חדרי הרחצה

- « חיפוי קירות במבחר דגמים וגזלים לבחירה מהסטנדרט המצוי בחברה.
- « ארון אמבטיה עם משטח אינטגרלי בחדר אמבטיה.
- « ארון אמבטיה עם משטח אינטגרלי בחדר רחצה הורים.
- « מיכלי הדחה סמויים ואסלות תלויות בחדרי רחצה.
- « ברזים וטוללות לחדרי רחצה - בחירה מסטנדרט החברה.

טל"ח. כל התכניות, ההדמיות, המפות והתמונות (לרבות העמדות ואביזרים) הינן להמחשה והדמיה בלבד, וכפופות לשינויים (לרבות אדריכליים /או לפי החלטת החברה /או לפי דרישת רשויות) ולקבלת היתרים ואישורים לפי הדין. רק חוזה המכר, המפרט ותכנית המכר, כפי שייחתמו בפועל בין החברה לרוכש דירה, והם בלבד, יחייבו את החברה.

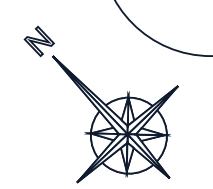
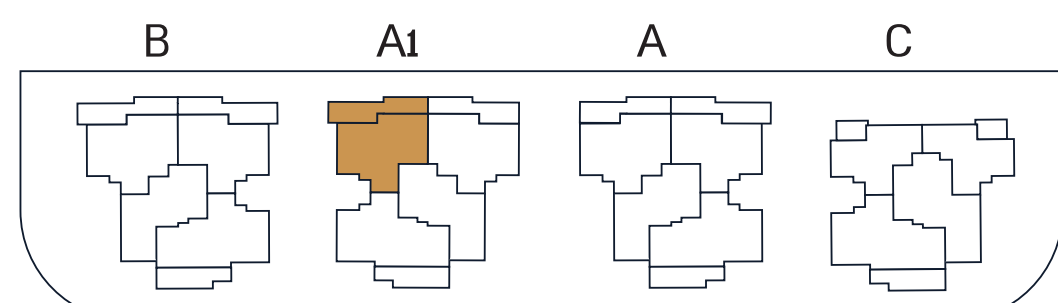

05 חדרים

Type d

בניינים A, B | קומה 1 | דירה מס' 4
דירה כ-124 מ"ר | מרפסת כ-29 מ"ר



הבניין

- « חיפוי חוץ משולב אבן וטיח צבעוני.
- « לובי כניסה מעוצב.
- « מעליות מהירות ומרווחות.
- « מרפסת שמש הכוללת מעקה אלומיניום בשילוב זכוכית.
- « הכנה למחסום חשמלי בכניסה לבנין.
- « חניה תת קרקעית לכל דירה.
- « מע' אינטרקום TV.
- « פיתוח סביבתי עשיר.

הדירה

- « דלת ביטחון מעוצבת בכניסה לדירה.
- « ריצוף גרניט פורצלן 80/80 - פרט לחדרים רטובים - לבחירה מסטנדרט החברה.
- « ריצוף מרפסת שמש וחדרים רטובים גרניט פורצלן אנטי סליפ 33*33 - לבחירה מסטנדרט החברה.
- « תריסים חשמליים בדירה (למעט ממ"ד וחדר כביסה)
- « רשתות בחלונות בדירה.
- « הכנה ל-LCD בסלון.
- « נק' טלפון וטלוויזיה בכל חדר.
- « מפסק מחליף בחדר שינה הורים.
- « הכנה לתנור חימום בחדרי רחצה
- « הכנה למיזוג אוויר מרכזי.
- « חיבור הדירה לחשמל תלת פאזי.

המטבח

- « ארון מטבח תחתון הכולל יחידת BUILT IN.
- « משטח אבן קיסר במטבח -מבחר דגמים לבחירה.
- « כיור בהתקנה שטוחה.
- « ברז עם פיה נשלפת - מבחר דגמים.

חדרי הרחצה

- « חיפוי קירות במבחר דגמים וגולים לבחירה מהסטנדרט המצוי בחברה.
- « ארון אמבטיה עם משטח אינטגרלי בחדר אמבטיה.
- « ארון אמבטיה עם משטח אינטגרלי בחדר רחצה הורים.
- « מיכלי הדחה סמויים ואסלות תלויות בחדרי רחצה.
- « ברזים וטוללות לחדרי רחצה - בחירה מסטנדרט החברה.

טל"ח. כל התכנית, ההדמיות, המפות והתמונות (לרבות העמודות ואביזרים) הינן להמחשה והדמיה בלבד, וכפופות לשינויים (לרבות אדריכליים /או לפי החלטת החברה /או לפי דרישת רשויות) ולקבלת היתרים ואישורים לפי הדין. רק חוזה המכר, המפרט ותכנית המכר, כפי שייחתמו בפועל בין החברה לרוכש דירה, והם בלבד, יחייבו את החברה.

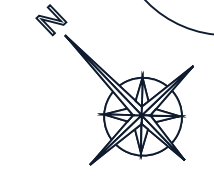
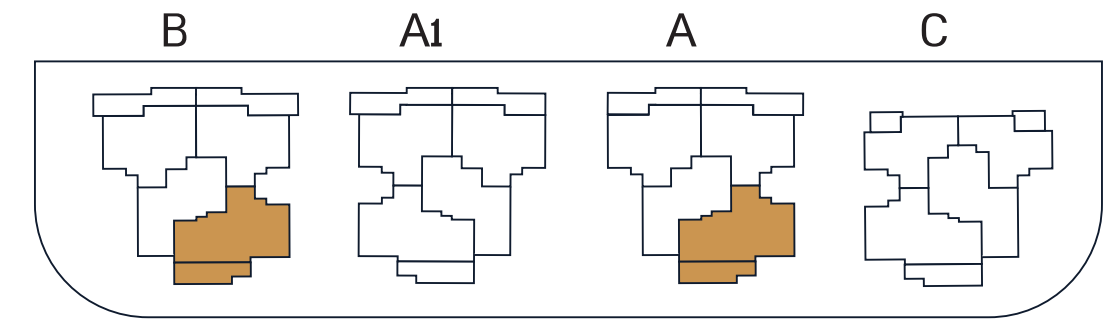

05 חדרים

Type d*

בניין A1 | קומה 1 | דירה מס' 4
 בניין C | קומה 1 | דירה מס' 3
 דירה כ-124 מ"ר | מרפסת כ-29 מ"ר



הבניין

- « חיפוי חוץ משולב אבן וטיח צבעוני.
- « לובי כניסה מעוצב.
- « מעליות מהירות ומרווחות.
- « מרפסת שמש הכוללת מעקה אלומיניום בשילוב זכוכית.
- « הכנה למחסום חשמלי בכניסה לבנין.
- « חניה תת קרקעית לכל דירה.
- « מע' אינטרקום TV.
- « פיתוח סביבתי עשיר.

הדירה

- « דלת ביטחון מעוצבת בכניסה לדירה.
- « ריצוף גרניט פורצלן 80/80 - פרט לחדרים רטובים - לבחירה מסטנדרט החברה.
- « ריצוף מרפסת שמש וחדרים רטובים גרניט פורצלן אנטי סליפ 33*33 - לבחירה מסטנדרט החברה.
- « תריסים חשמליים בדירה (למעט ממ"ד וחדר כניסה)
- « רשתות בחלונות בדירה.
- « הכנה ל-LCD בסלון.
- « נקי' טלפון וטלוויזיה בכל חדר.
- « מפסק מחליף בחדר שינה הורים.
- « הכנה לתנור חימום בחדרי רחצה
- « הכנה למיזוג אוויר מרכזי.
- « חיבור הדירה לחשמל תלת פאזי.

המטבח

- « ארון מטבח תחתון הכולל יחידת BUILT IN.
- « משטח אבן קיסר במטבח -מבחר דגמים לבחירה.
- « כיור בהתקנה שטוחה.
- « ברז עם פיה נשלפת - מבחר דגמים.

חדרי הרחצה

- « חיפוי קירות במבחר דגמים וגדלים לבחירה מהסטנדרט המצוי בחברה.
- « ארון אמבטיה עם משטח אינטגרלי בחדר אמבטיה.
- « ארון אמבטיה עם משטח אינטגרלי בחדר רחצה הורים.
- « מיכלי הדחה סמויים ואסלות תלויות בחדרי רחצה.
- « ברזים וטוללות לחדרי רחצה - בחירה מסטנדרט החברה.

טל"ח. כל התכניות, ההדמיות, המפות והתמונות (לרבות העמודים ואבירים) הינן להמחשה והדמיה בלבד, וכפופות לשינויים (לרבות אדריכליים /או לפי החלטת החברה /או לפי דרישת רשויות) ונקבלת היתרים ואישורים לפי הדין. רק חוזה המכר, המפרט ותכנית המכר, כפי שיחתמו בפועל בין החברה לרוכש דירה, והם בלבד, יחייבו את החברה.

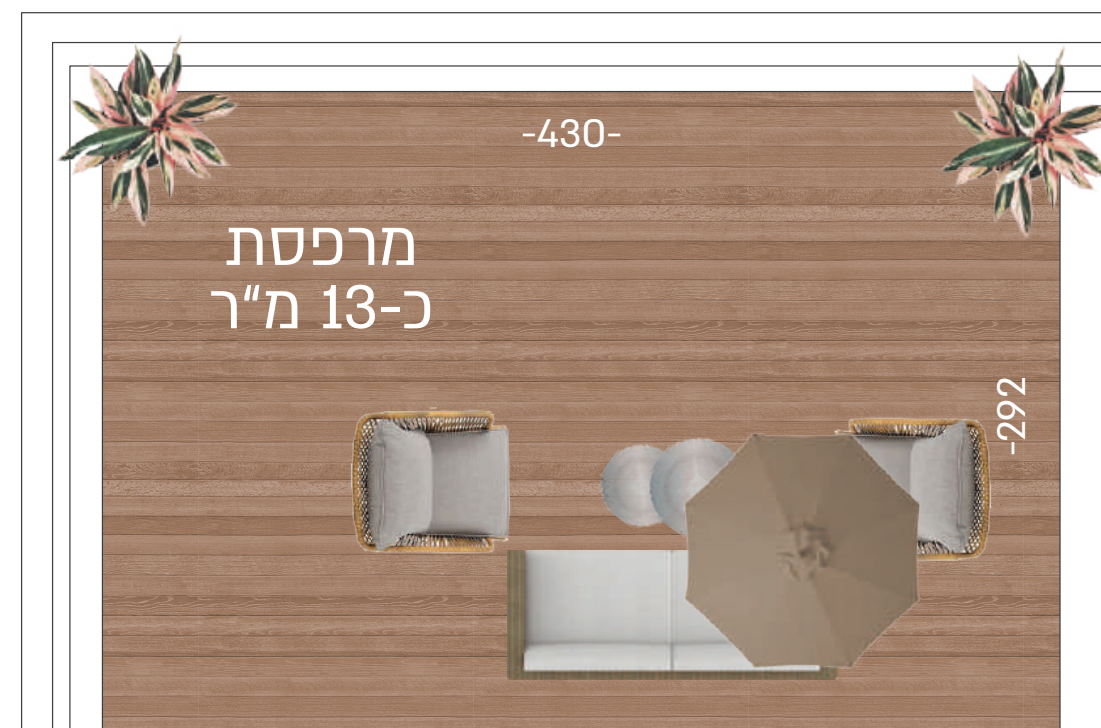
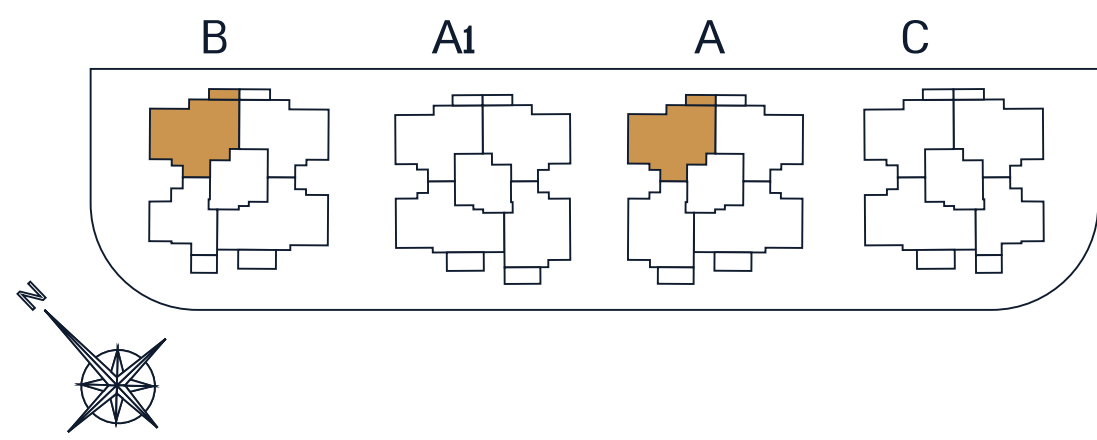

04

חד' Type j

בניין A | קומות 2-6 | דירות מס' 10,14,18,22,26
בניין B | קומות 2-7 | דירות מס' 10,14,18,22,26,30
 דירה כ-115 מ"ר | מרכסת כ-13 מ"ר

הבניין

- « חיפוי חוץ משולב אבן וטיח צבעוני.
- « לובי כניסה מעוצב.
- « מעליות מהירות ומרווחות.
- « מרכסת שמש הכוללת מעקה אלומיניום בשילוב זכוכית.
- « הכנה למחסום חשמלי בכניסה לבנין.
- « חניה תת קרקעית לכל דירה.
- « מע' אינטרקום TV.
- « פיתוח סביבתי עשיר.

הדירה

- « דלת ביטחון מעוצבת בכניסה לדירה.
- « ריצוף גרניט פורצלן 80/80 - פרט לחדרים רטובים - לבחירה מסטנדרט החברה.
- « ריצוף מרכסת שמש וחדרים רטובים גרניט פורצלן אנטי סליפ 33*33 - לבחירה מסטנדרט החברה.
- « תריסים חשמליים בדירה (למעט ממ"ד וחדר כניסה)
- « רשתות בחלונות בדירה.
- « הכנה ל-LCD בסלון.
- « נק' טלפון וטלוויזיה בכל חדר.
- « מפסק מחליף בחדר שינה הורים.
- « הכנה לתנור חימום בחדרי רחצה
- « הכנה למיזוג אוויר מרכזי.
- « חיבור הדירה לחשמל תלת פאזי.

המטבח

- « ארון מטבח תחתון הכולל יחידת BUILT IN.
- « משטח אבן קיסר במטבח -מבחר דגמים לבחירה.
- « כיור בהתקנה שטוחה.
- « ברז עם פיה נשלפת - מבחר דגמים.

חדרי הרחצה

- « חיפוי קירות במבחר דגמים וגזלים לבחירה מהסטנדרט המצוי בחברה.
- « ארון אמבטיה עם משטח אינטגרלי בחדר אמבטיה.
- « ארון אמבטיה עם משטח אינטגרלי בחדר רחצה הורים.
- « מיכלי הדחה סמויים ואסלות תלויות בחדרי רחצה.
- « ברזים וטוללות לחדרי רחצה - בחירה מסטנדרט החברה.

טל"ח. כל התכניות, ההדמיות, המפות והתמונות (לרבות העמודים ואבירים) הינן להמחשה והדמיה בלבד, וכפופות לשינויים (לרבות אדריכליים /או לפי החלטת החברה /או לפי דרישת רשויות) ולקבלת היתרים ואישורים לפי הדין. רק חוזה המכר, המפרט ותכנית המכר, כפי שייחתמו בפועל בין החברה לרוכש דירה, והם בלבד, יחייבו את החברה.

04

חד' Type j*

בניין A1 | קומות 2-6 | דירות מס' 10,14,18,22,26
 בניין C | קומות 2-7 | דירות מס' 9,13,17,21,25,29
 דירה כ-115 מ"ר | מרכסת כ-13 מ"ר



הבניין

- « חיפוי חוץ משולב אבן וטייח צבעוני.
- « לובי כניסה מעוצב.
- « מעליות מהירות ומרווחות.
- « מרכסת שמש הכוללת מעקה אלומיניום בשילוב זכוכית.
- « הכנה למחסום חשמלי בכניסה לבנין.
- « חניה תת קרקעית לכל דירה.
- « מע' אינטרקום TV.
- « פיתוח סביבתי עשיר.

הדירה

- « דלת ביטחון מעוצבת בכניסה לדירה.
- « ריצוף גרניט פורצלן 80/80 - פרט לחדרים רטובים - לבחירה מסטנדרט החברה.
- « ריצוף מרכסת שמש וחדרים רטובים גרניט פורצלן אנטי סליפ 33*33 - לבחירה מסטנדרט החברה.
- « תריסים חשמליים בדירה (למעט ממ"ד וחדר כניסה)
- « רשתות בחלונות בדירה.
- « הכנה ל-LCD בסלון.
- « נק' טלפון וטלוויזיה בכל חדר.
- « מפסק מחליף בחדר שינה הורים.
- « הכנה לתנור חימום בחדרי רחצה
- « הכנה למיזוג אוויר מרכזי.
- « חיבור הדירה לחשמל תלת פאזי.

המטבח

- « ארון מטבח תחתון הכולל יחידת BUILT IN.
- « משטח אבן קיסר במטבח -מבחר דגמים לבחירה.
- « כיור בהתקנה שטוחה.
- « ברז עם פיה נשלפת - מבחר דגמים.

חדרי הרחצה

- « חיפוי קירות במבחר דגמים וגולים לבחירה מהסטנדרט המצוי בחברה.
- « ארון אמבטיה עם משטח אינטגרלי בחדר אמבטיה.
- « ארון אמבטיה עם משטח אינטגרלי בחדר רחצה הורים.
- « מיכלי הדחה סמייים ואסלות תלויות בחדרי רחצה.
- « ברזים וסוללות לחדרי רחצה - בחירה מסטנדרט החברה.

טל"ח. כל התכניות, ההדמייות, המפות והתמונות (לרבות העמודות ואבירים) הינן להמחשה והדמיה בלבד, וכפופות לשינויים (לרבות אדריכליים /או לפי החלטת החברה /או לפי דרישת רשויות) ולקבלת היתרים ואישורים לפי הדין. רק חוזה המכר, המפרט ותכנית המכר, כפי שיחתמו בפועל בין החברה לרוכש דירה, והם בלבד, יחייבו את החברה.



04

ח'ד' Type i

בניין A | קומות 2-6 | דירות מס' 9,13,17,21,25

בניין B | קומות 2-7 | דירות מס' 9,13,17,21,25,29

דירה כ-110 מ"ר | מרפסת כ-13 מ"ר

הבניין

- « חיפוי חוץ משולב אבן וטיח צבעוני.
- « לובי כניסה מעוצב.
- « מעליות מהירות ומרווחות.
- « מרפסת שמש הכוללת מעקה אלומיניום בשילוב זכוכית.
- « הכנה למחסום חשמלי בכניסה לבניין.
- « חניה תת קרקעית לכל דירה.
- « מע' אינטרקום TV.
- « פיתוח סביבתי עשיר.

הדירה

- « דלת ביטחון מעוצבת בכניסה לדירה.
- « ריצוף גרניט פורצלן 80/80 - פרט לחדרים רטובים - לבחירה מסטנדרט החברה.
- « ריצוף מרפסת שמש וחדרים רטובים גרניט פורצלן אנטי סליפ 33*33 - לבחירה מסטנדרט החברה.
- « תריסים חשמליים בדירה (למעט ממ"ד וחדר כניסה)
- « רשתות בחלונות בדירה.
- « הכנה ל-LCD בסלון.
- « נקי' טלפון וטלוויזיה בכל חדר.
- « מפסק מחליף בחדר שינה הורים.
- « הכנה לתנור חימום בחדרי רחצה
- « הכנה למיזוג אוויר מרכזי.
- « חיבור הדירה לחשמל תלת פאזי.

המטבח

- « ארון מטבח תחתון הכולל יחידת BUILT IN.
- « משטח אבן קיסר במטבח -מבחר דגמים לבחירה.
- « כיור בהתקנה שטוחה.
- « ברז עם פיה נשלפת - מבחר דגמים.

חדרי הרחצה

- « חיפוי קירות במבחר דגמים וגולים לבחירה מהסטנדרט המצוי בחברה.
- « ארון אמבטיה עם משטח אינטגרלי בחדר אמבטיה.
- « ארון אמבטיה עם משטח אינטגרלי בחדר רחצה הורים.
- « מיכלי הדחה סמויים ואסלות תלויות בחדרי רחצה.
- « ברזים וטוללות לחדרי רחצה - בחירה מסטנדרט החברה.

טל"ח. כל התכניות, ההדמיות, המפות והתמונות (לרבות העמודים ואבירים) הינן להמחשה והדמיה בלבד, וכפופות לשינויים (לרבות אדריכליים /או לפי החלטת החברה /או לפי דרישת רשויות) וקבלת היתרים ואישורים לפי הדין. רק חוזה המכר, המפרט ותכנית המכר, כפי שייחתמו בפועל בין החברה לרוכש דירה, והם בלבד, יחייבו את החברה.

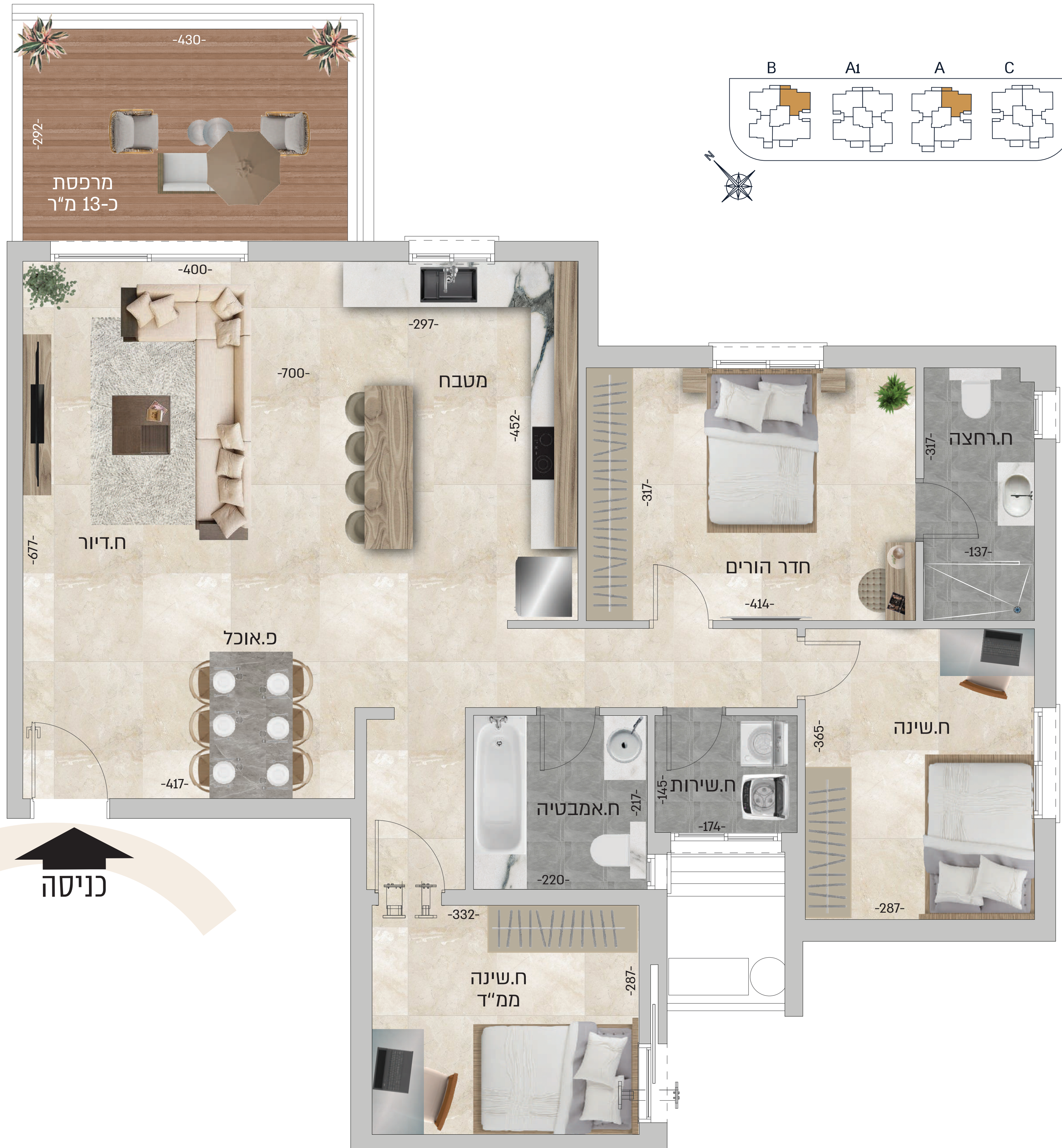

כניסה

04

חד' *Type i**

בניין A1 | קומות 2-6 | דירות מס'
9,13,17,21,25

בניין C | קומות 2-7 | דירות מס'
8,12,16,20,24,28

דירה כ-110 מ"ר | מרפסת כ-13 מ"ר

הבניין

- « חיפוי חוץ משולב אבן וטיח צבעוני.
- « לובי כניסה מעוצב.
- « מעליות מהירות ומרווחות.
- « מרפסת שמש הכוללת מעקה אלומיניום בשילוב זכוכית.
- « הכנה למחסום חשמלי בכניסה לבניין.
- « חניה תת קרקעית לכל דירה.
- « מע' אינטרקום TV.
- « פיתוח סביבתי עשיר.

הדירה

- « דלת ביטחון מעוצבת בכניסה לדירה.
- « ריצוף גרניט פורצלן 80/80 - פרט לחדרים רטובים - לבחירה מסטנדרט החברה.
- « ריצוף מרפסת שמש וחדרים רטובים גרניט פורצלן אנטי סליפ 33*33 - לבחירה מסטנדרט החברה.
- « תריסים חשמליים בדירה (למעט ממ"ד וחדר כניסה)
- « רשתות בחלונות בדירה.
- « הכנה ל-LCD בסלון.
- « נק' טלפון וטלוויזיה בכל חדר.
- « מפסק מחליף בחדר שינה הורים.
- « הכנה לתנור חימום בחדרי הרחצה
- « הכנה למיזוג אוויר מרכזי.
- « חיבור הדירה לחשמל תלת פאזי.

המטבח

- « ארון מטבח תחתון הכולל יחידת BUILT IN.
- « משטח אבן קיסר במטבח -מבחר דגמים לבחירה.
- « כיור בהתקנה שטוחה.
- « ברז עם פיה נשלפת - מבחר דגמים.

חדרי הרחצה

- « חיפוי קירות במבחר דגמים וגולים לבחירה מהסטנדרט המצוי בחברה.
- « ארון אמבטיה עם משטח אינטגרלי בחדר אמבטיה.
- « ארון אמבטיה עם משטח אינטגרלי בחדר הרחצה הורים.
- « מיכלי הדחה סמויים ואסלות תלויות בחדרי הרחצה.
- « ברזים וטוללות לחדרי הרחצה - בחירה מסטנדרט החברה.

טל"ח. כל התכניות, ההדמיות, המפות והתמונות (לרבות העמדות ואביזרים) הינן להמחשה והדמיה בלבד, וכפופות לשינויים (לרבות אדריכליים /או לפי החלטת החברה /או לפי דרישת רשויות) וקבלת היתרים ואישורים לפי הדין. רק חוזה המכר, המפרט ותכנית המכר, כפי שייחתמו בפועל בין החברה לרוכש דירה, והם בלבד, יחייבו את החברה.

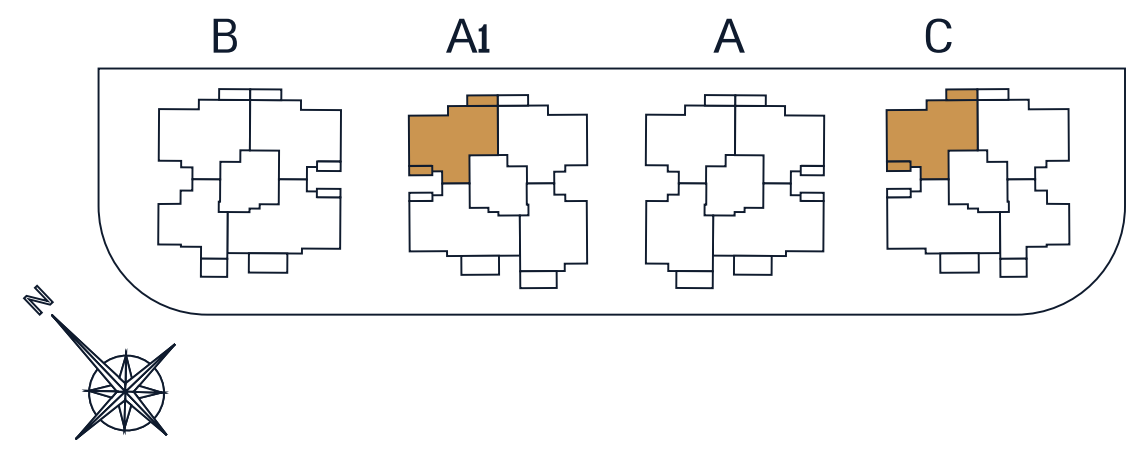
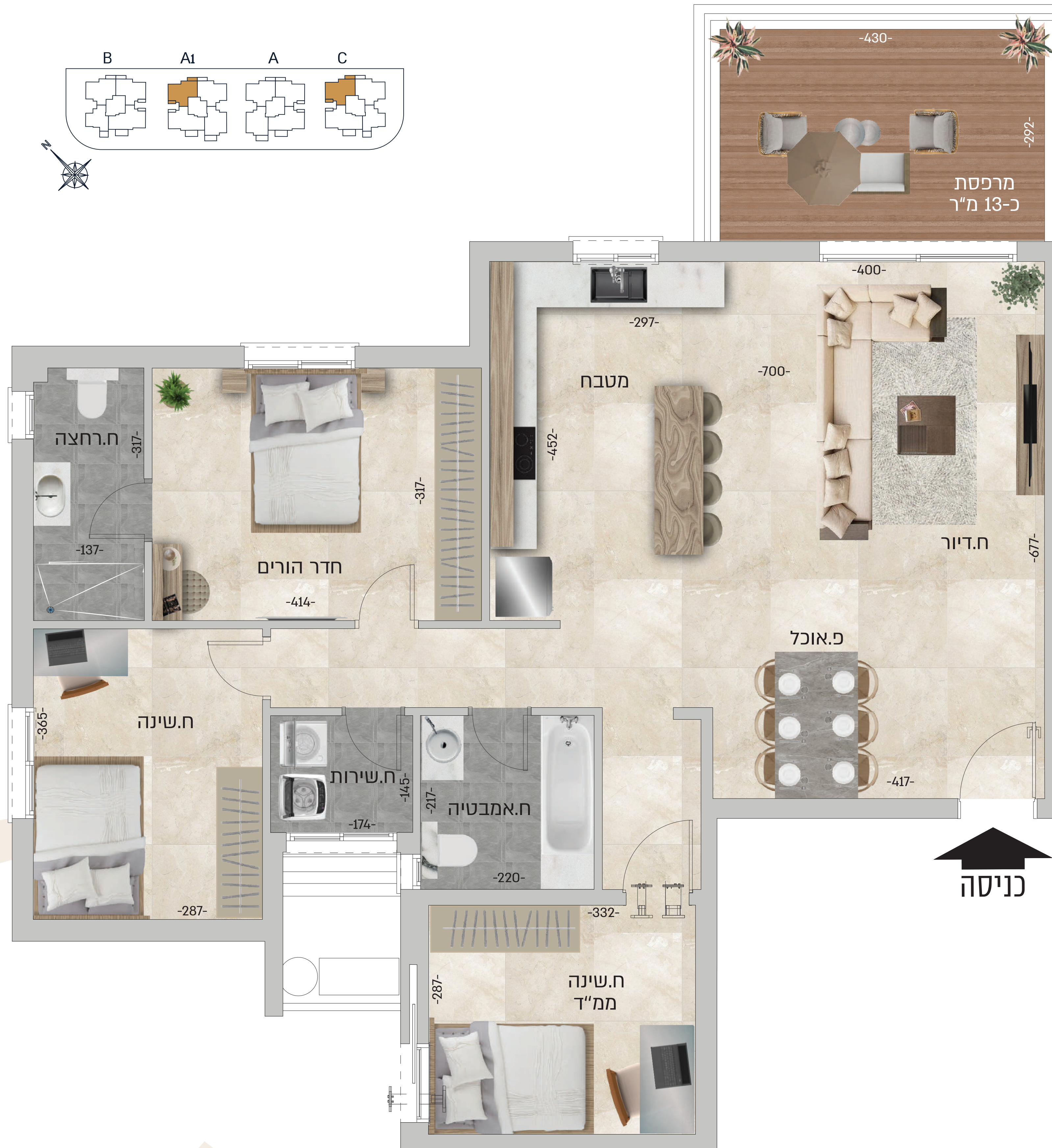

03 חד' Type m

בניין B | קומות 2-7 | דירות מס' 7,11,15,19,23,27
דירה כ-81 מ"ר | מרפסת כ-10 מ"ר



הבניין

- « חיפוי חוץ משולב אבן וטיח צבעוני.
- « לובי כניסה מעוצב.
- « מעליות מהירות ומרווחות.
- « מרפסת שמש הכוללת מעקה אלומיניום בשילוב זכוכית.
- « הכנה למחסום חשמלי בכניסה לבניין.
- « חניה תת קרקעית לכל דירה.
- « מע' אינטרקום TV.
- « פיתוח סביבתי עשיר.

הדירה

- « דלת ביטחון מעוצבת בכניסה לדירה.
- « ריצוף גרניט פורצלן 80/80 - פרט לחדרים רטובים - לבחירה מסטנדרט החברה.
- « ריצוף מרפסת שמש וחדרים רטובים גרניט פורצלן אנטי סליפ 33*33 - לבחירה מסטנדרט החברה.
- « תריסים חשמליים בדירה (למעט ממ"ד וחדר כביסה)
- « רשתות בחלונות בדירה.
- « הכנה ל-LCD בסלון.
- « נק' טלפון וטלוויזיה בכל חדר.
- « מפסק מחליף בחדר שינה הורים.
- « הכנה לתנור חימום בחדרי רחצה
- « הכנה למיזוג אוויר מרכזי.
- « חיבור הדירה לחשמל תלת פאזי.

המטבח

- « ארון מטבח תחתון הכולל יחידת BUILT IN.
- « משטח אבן קיסר במטבח -מבחר דגמים לבחירה.
- « כיור בהתקנה שטוחה.
- « ברז עם פיה נשלפת - מבחר דגמים.

חדרי הרחצה

- « חיפוי קירות במבחר דגמים וגולים לבחירה מהסטנדרט המצוי בחברה.
- « ארון אמבטיה עם משטח אינטגרלי בחדר אמבטיה.
- « ארון אמבטיה עם משטח אינטגרלי בחדר רחצה הורים.
- « מיכלי הדחה סמויים ואסלות תלויות בחדרי רחצה.
- « ברזים וטוללות לחדרי רחצה - בחירה מסטנדרט החברה.

טל"ח. כל התכניות, ההדמיות, המפות והתמונות (לרבות העמודים ואבירים) הינן להמחשה והדמיה בלבד, וכפופות לשינויים (לרבות אדריכליים /או לפי החלטת החברה /או לפי דרישת רשויות) וקבלת היתרים ואישורים לפי הדין. רק חוזה המכר, המפרט ותכנית המכר, כפי שייחתמו בפועל בין החברה לרוכש דירה, והם בלבד, יחייבו את החברה.

03 ^{חד'} Type m*

בניין C | קומות 2-7 | דירות מס'
6,10,14,18,22,26
דירה כ-81 מ"ר | מרפסת כ-10 מ"ר



הבניין

- « חיפוי חוץ משולב אבן וטיח צבעוני.
- « לובי כניסה מעוצב.
- « מעליות מהירות ומרווחות.
- « מרפסת שמש הכוללת מעקה אלומיניום בשילוב זכוכית.
- « הכנה למחסום חשמלי בכניסה לבניין.
- « חניה תת קרקעית לכל דירה.
- « מע' אינטרקום TV.
- « פיתוח סביבתי עשיר.

הדירה

- « דלת ביטחון מעוצבת בכניסה לדירה.
- « ריצוף גרניט פורצלן 80/80 - פרט לחדרים רטובים - לבחירה מסטנדרט החברה.
- « ריצוף מרפסת שמש וחדרים רטובים גרניט פורצלן אנטי סליפ 33*33 - לבחירה מסטנדרט החברה.
- « תריסים חשמליים בדירה (למעט ממ"ד וחדר כביסה)
- « רשתות בחלונות בדירה.
- « הכנה ל-LCD בסלון.
- « נק' טלפון וטלוויזיה בכל חדר.
- « מפסק מחליף בחדר שינה הורים.
- « הכנה לתנור חימום בחדרי רחצה
- « הכנה למיזוג אוויר מרכזי.
- « חיבור הדירה לחשמל תלת פאזי.

המטבח

- « ארון מטבח תחתון הכולל יחידת BUILT IN.
- « משטח אבן קיסר במטבח -מבחר דגמים לבחירה.
- « כיור בהתקנה שטוחה.
- « ברז עם פיה נשלפת - מבחר דגמים.

חדרי הרחצה

- « חיפוי קירות במבחר דגמים וגולים לבחירה מהסטנדרט המצוי בחברה.
- « ארון אמבטיה עם משטח אינטגרלי בחדר אמבטיה.
- « ארון אמבטיה עם משטח אינטגרלי בחדר רחצה הורים.
- « מיכלי הדחה סמייים ואסלות תלויות בחדרי רחצה.
- « ברזים וטוללות לחדרי רחצה - בחירה מסטנדרט החברה.

טל"ח. כל התכניות, ההדמיות, המפות והתמונות (לרבות העמודים ואבירים) הינן להמחשה והדמיה בלבד, וכפופות לשינויים (לרבות אדריכליים /או לפי החלטת החברה /או לפי דרישת רשויות) ולקבלת היתרים ואישורים לפי הדין. רק חוזה המכר, המפרט ותכנית המכר, כפי שייחתמו בפועל בין החברה לרוכש דירה, והם בלבד, יחייבו את החברה.

חדרים 05 *Type h**

בניין A1 | קומות 2-6 | דירות מס' 8,12,16,20,24

בניין C | קומות 2-7 | דירות מס' 7,11,15,19,23,27

דירה כ-124 מ"ר | מרפסת כ-14 מ"ר



הבניין

- « חיפוי חוץ משולב אבן וטיח צבעוני.
- « לובי כניסה מעוצב.
- « מעליות מהירות ומרווחות.
- « מרפסת שמש הכוללת מעקה אלומיניום בשילוב זכוכית.
- « הכנה למחסום חשמלי בכניסה לבניין.
- « חניה תת קרקעית לכל דירה.
- « מע' אינטרקום TV.
- « פיתוח סביבתי עשיר.

הדירה

- « דלת ביטחון מעוצבת בכניסה לדירה.
- « ריצוף גרניט פורצלן 80/80 - פרט לחדרים רטובים - לבחירה מסטנדרט החברה.
- « ריצוף מרפסת שמש וחדרים רטובים גרניט פורצלן אנטי סליפ 33*33 - לבחירה מסטנדרט החברה.
- « תריסים חשמליים בדירה (למעט ממ"ד וחדר כניסה)
- « רשתות בחלונות בדירה.
- « הכנה ל-LCD בסלון.
- « נקי' טלפון וטלוויזיה בכל חדר.
- « מפסק מחליף בחדר שינה הורים.
- « הכנה לתנור חימום בחדרי רחצה
- « הכנה למיזוג אוויר מרכזי.
- « חיבור הדירה לחשמל תלת פאזי.

המטבח

- « ארון מטבח תחתון הכולל יחידת BUILT IN.
- « משטח אבן קיסר במטבח -מבחר דגמים לבחירה.
- « כיור בהתקנה שטוחה.
- « ברז עם פיה נשלפת - מבחר דגמים.

חדרי הרחצה

- « חיפוי קירות במבחר דגמים וגולים לבחירה מהסטנדרט המצוי בחברה.
- « ארון אמבטיה עם משטח אינטגרלי בחדר אמבטיה.
- « ארון אמבטיה עם משטח אינטגרלי בחדר רחצה הורים.
- « מיכלי הדחה סמייים ואסלות תלויות בחדרי רחצה.
- « ברזים וטוללות לחדרי רחצה - בחירה מסטנדרט החברה.

טל"ח. כל התכנית, ההדמיות, המפות והתמונות (לרבות העמדות ואביזרים) הינן להמחשה והדמיה בלבד, וכפופות לשינויים (לרבות אדריכליים /או לפי החלטת החברה /או לפי דרישת רשויות) ולקבלת היתרים ואישורים לפי הדין. רק חוזה המכר, המפרט ותכנית המכר, כפי שיחתמו בפועל בין החברה לרוכש דירה, והם בלבד, יחייבו את החברה.

04 Type g

בניין A | קומות 2-6 | דירות מס'
7,11,15,19,23
דירה כ-108 מ"ר | מרכזת כ-13 מ"ר

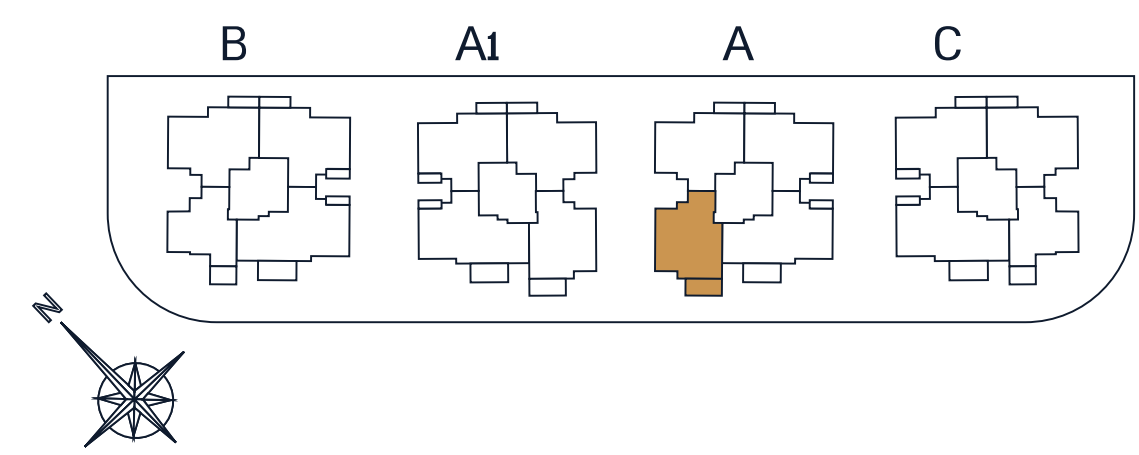

הבניין

- « חיפוי חוץ משולב אבן וטיח צבעוני.
- « לובי כניסה מעוצב.
- « מעליות מהירות ומרווחות.
- « מרפסת שמש הכוללת מעקה אלומיניום בשילוב זכוכית.
- « הכנה למחסום חשמלי בכניסה לבנין.
- « חניה תת קרקעית לכל דירה.
- « מע' אינטרקום TV.
- « פיתוח סביבתי עשיר.

הדירה

- « דלת ביטחון מעוצבת בכניסה לדירה.
- « ריצוף גרניט פורצלן 80/80 - פרט לחדרים רטובים - לבחירה מסטנדרט החברה.
- « ריצוף מרפסת שמש וחדרים רטובים גרניט פורצלן אנטי סליפ 33*33 - לבחירה מסטנדרט החברה.
- « תריסים חשמליים בדירה (למעט ממ"ד וחדר כביסה)
- « רשתות בחלונות בדירה.
- « הכנה ל-LCD בסלון.
- « נק' טלפון וטלוויזיה בכל חדר.
- « מפסק מחליף בחדר שינה הורים.
- « הכנה לתנור חימום בחדרי רחצה
- « הכנה למיזוג אויר מרכזי.
- « חיבור הדירה לחשמל תלת פאזי.

המטבח

- « ארון מטבח תחתון הכולל יחידת BUILT IN.
- « משטח אבן קיסר במטבח -מבחר דגמים לבחירה.
- « כיור בהתקנה שטוחה.
- « ברז עם פיה נשלפת - מבחר דגמים.

חדרי הרחצה

- « חיפוי קירות במבחר דגמים וגולים לבחירה מהסטנדרט המצוי בחברה.
- « ארון אמבטיה עם משטח אינטגרלי בחדר אמבטיה.
- « ארון אמבטיה עם משטח אינטגרלי בחדר רחצה הורים.
- « מיכלי הדחה סמויים ואסלות תלויות בחדרי רחצה.
- « ברזים וטוללות לחדרי רחצה - בחירה מסטנדרט החברה.

טל"ח. כל התכניות, ההדמיות, המפות והתמונות (לרבות העמודים ואביזרים) הינן להמחשה והדמיה בלבד, וכפופות לשינויים (לרבות אדריכליים /או לפי החלטת החברה /או לפי דרישת רשויות) ולקבלת היתרים ואישורים לפי הדין. רק חוזה המכר, המפרט ותכנית המכר, כפי שיחתמו בפועל בין החברה לרוכש דירה, והם בלבד, יחייבו את החברה.

04 Type g*

בניין A1 | קומות 2-6 | דירות מס'
7,11,15,19,23
דירה כ-108 מ"ר | מרכזת כ-13 מ"ר



הבניין

- « חיפוי חוץ משולב אבן וטייח צבעוני.
- « לובי כניסה מעוצב.
- « מעליות מהירות ומרווחות.
- « מרכזת שמש הכוללת מעקה אלומיניום בשילוב זכוכית.
- « הכנה למחסום חשמלי בכניסה לבניין.
- « חניה תת קרקעית לכל דירה.
- « מע' אינטרקום TV.
- « פיתוח סביבתי עשיר.

הדירה

- « דלת ביטחון מעוצבת בכניסה לדירה.
- « ריצוף גרניט פורצלן 80/80 - פרט לחדרים רטובים - לבחירה מסטנדרט החברה.
- « ריצוף מרכזת שמש וחדרים רטובים גרניט פורצלן אנטי סליפ 33*33 - לבחירה מסטנדרט החברה.
- « תריסים חשמליים בדירה (למעט ממ"ד וחדר כביסה)
- « רשתות בחלונות בדירה.
- « הכנה ל-LCD בסלון.
- « נק' טלפון וטלוויזיה בכל חדר.
- « מפסק מחליף בחדר שינה הורים.
- « הכנה לתנור חימום בחדרי רחצה
- « הכנה למיזוג אוויר מרכזי.
- « חיבור הדירה לחשמל תלת כאזי.

המטבח

- « ארון מטבח תחתון הכולל יחידת BUILT IN.
- « משטח אבן קיסר במטבח -מבחר דגמים לבחירה.
- « כיור בהתקנה שטוחה.
- « ברז עם פיה נשלפת - מבחר דגמים.

חדרי הרחצה

- « חיפוי קירות במבחר דגמים וגולים לבחירה מהסטנדרט המצוי בחברה.
- « ארון אמבטיה עם משטח אינטגרלי בחדר אמבטיה.
- « ארון אמבטיה עם משטח אינטגרלי בחדר רחצה הורים.
- « מיכלי הדחה סמויים ואסלות תלויות בחדרי רחצה.
- « ברזים וטוללות לחדרי רחצה - בחירה מסטנדרט החברה.

טל"ח. כל התכניות, ההדמיית, המפות והתמונות (לרבות העמדות ואביזרים) הינן להמחשה והדמיה בלבד, וכפופות לשינויים (לרבות אדריכליים /או לפי החלטת החברה /או לפי דרישת רשויות) ולקבלת היתרים ואישורים לפי הדין. רק חוזה המכר, המפרט ותכנית המכר, כפי שיחתמו בפועל בין החברה לרוכש דירה, והם בלבד, יחייבו את החברה.

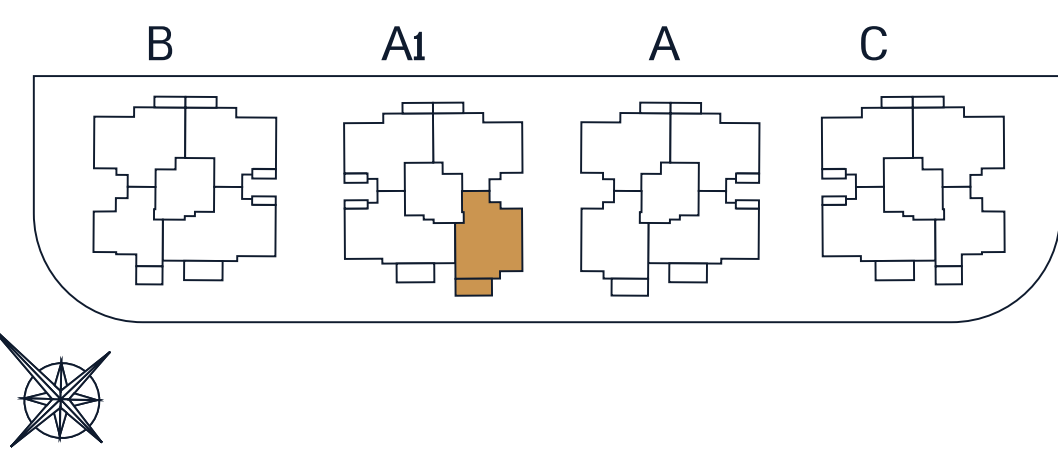



חדרי הרחצה

- « חיפוי קירות במבחר דגמים וגדלים לבחירה מהסטנדרט המצוי בחברה.
- « ארון אמבטיה עם משטח אינטגרלי בחדר אמבטיה.
- « ארון אמבטיה עם משטח אינטגרלי בחדר רחצה הורים.
- « מיכלי הדחה סמויים ואסלות תלויות בחדרי רחצה.
- « ברזים וסוללות לחדרי רחצה - בחירה מסטנדרט החברה.

המטבח

- « ארון מטבח תחתון הכולל יחידת BUILT IN.
- « משטח אבן קיסר במטבח - מבחר דגמים לבחירה.
- « כיור בהתקנה שטוחה.
- « ברז עם פיה נשלפת - מבחר דגמים.

הדירה

- « דלת ביטחון מעוצבת בכניסה לדירה.
- « ריצוף גרניט פורצלן 80/80 - פרט לחדרים רטובים - לבחירה מסטנדרט החברה.
- « ריצוף מרפסת שמש וחדרים רטובים גרניט פורצלן אנטז סליפ 33*33 - לבחירה מסטנדרט החברה.
- « תריסים חשמליים בדירה (למעט ממ"ד וחדר כביסה) רשתות בחלונות בדירה.
- « הכנה ל-LCD בסלון.

הבניין

- « חיפוי חוץ משולב אבן וטיחי צבעוני.
- « לובי כניסה מעוצב.
- « מעליות מהירות ומרווחות.
- « מרפסת שמש הכוללת מעקה אלומיניום בשילוב זכוכית.
- « הכנה למחסום חשמלי בכניסה לבנין.
- « חניה תת קרקעית לכל דירה.
- « מע' אינטרקום TV.
- « פיתוח סביבתי עשיר.

05

חדרים

Type 1

בניין A | קומה 7 | דירה מס' 28

בניין B | קומה 8 | דירה מס' 32

דירה כ-161 מ"ר | מרפסת כ-79 מ"ר

ט"ח. כל התכניות, ההדמיות, המפות והתמונות (לרבות העמדות ואביזרים) הינן להמחשה והדמיה בלבד, וכפופות לשינויים (לרבות אדריכליים ו/או לפי החלטת החברה ו/או לפי דרישת רשויות) ולקבלת התירים ואישורים לפי הדין. רק חוזה המכר, המפרט ותכנית המכר, כפי שייחתמו בפועל בין החברה לרוכש דירה, והם בלבד, יחייבו את החברה.



הדרי הרחצה

- « חיפוי קירות במבחר דגמים וגדלים לבחירה מהסטנדרט המצוי בחברה.
- « ארון אמבטיה עם משטח אינטגרלי בחדר אמבטיה.
- « ארון אמבטיה עם משטח אינטגרלי בחדר רחצה הורים.
- « מיכלי הדחה סמויים ואסלות תלויות בחדרי רחצה.
- « ברזים וסוללות לחדרי רחצה - בחירה מסטנדרט החברה.

המטבח

- « ארון מטבח תחתון הכולל יחידת BUILT IN.
- « משטח אבן קיסר במטבח –מבחר דגמים לבחירה.
- « כיור בהתקנה שטוחה.
- « ברז עם פיה נשלפת – מבחר דגמים.

הדירה

- « נק' טלפון וטלוויזיה בכל חדר.
- « מפסק מחליף בחדר שינה הורים.
- « הכנה לתנור חימום בחדרי רחצה
- « הכנה למיזוג אוויר מרכזי.
- « חיבור הדירה לחשמל תלת פאזי.

הבניין

- « חיפוי חוץ משולב אבן וטיחי צבעוני.
- « לובי כניסה מעוצב.
- « מעליות מהירות ומרווחות.
- « מרפסת שמש הכוללת מעקה אלומיניום בשילוב זכוכית.
- « הכנה למחסום חשמלי בכניסה לבנין.
- « חניה תת קרקעית לכל דירה.
- « מע' אינטרקום TV.
- « פיתוח סביבתי עשיר.

05

חדרים

בניין A1 | קומה 7 | דירה מס' 28

בניין C | קומה 8 | דירה מס' 31

דירה כ-161 מ"ר | מרפסת כ-79 מ"ר

טל"ח. כל התכניות, ההדמיות, המפות והתמונות (לרבות העמדות ואביזרים) הינן להמחשה והדמיה בלבד, וכפופות לשינויים (לרבות אדריכליים ו/או לפי החלטת החברה ו/או לפי דרישת רשויות) ולקבלת היתרים ואישורים לפי הדין. רק חוזה המכר, המפרט ותכנית המכר, כפי שייחתמו בפועל בין החברה לרוכש דירה, והם בלבד, יחייבו את החברה.



חדרים 05

Type k

בניין A | קומה 7 | דירה מס' 27
דירה כ-156 מ"ר | מרפסת כ-96 מ"ר

הבניין

- « חיפוי חוץ משולב אבן וטייח צבעוני.
- « לובי כניסה מעוצב.
- « מעליות מהירות ומרווחות.
- « מרפסת שמש הכוללת מעקה אלומיניום בשילוב זכוכית.
- « הכנה למחסום חשמלי בכניסה לבניין.
- « חניה תת קרקעית לכל דירה.
- « מע' אינטרקום TV.
- « פיתוח סביבתי עשיר.

הדירה

- « דלת ביטחון מעוצבת בכניסה לדירה.
- « ריצוף גרניט פורצלן 80/80 - פרט לחדרים רטובים -
- « לבחירה מסטנדרט החברה.
- « ריצוף מרפסת שמש וחדרים רטובים גרניט פורצלן
- « אנטי סליפ 33*33 - לבחירה מסטנדרט החברה.
- « תריסים חשמליים בדירה (למעט ממ"ד וחדר כביסה)
- « רשתות בחלונות בדירה.
- « הכנה ל-LCD בסלון.

המטבח

- « ארון מטבח תחתון הכולל יחידת BUILT IN.
- « משטח אבן קיסר במטבח -מבחר דגמים לבחירה.
- « כיור בהתקנה שטוחה.
- « ברז עם פיה נשלפת - מבחר דגמים.

חדרי הרחצה

- « חיפוי קירות במבחר דגמים וגדלים לבחירה מהסטנדרט המצוי בחברה.
- « ארון אמבטיה עם משטח אינטגרלי בחדר אמבטיה.
- « ארון אמבטיה עם משטח אינטגרלי בחדר רחצה הורים.
- « מיכלי הדחה סמויים ואסלות תלויות בחדרי רחצה.
- « ברזים וסוללות לחדרי רחצה - בחירה מסטנדרט החברה.

טל"ח. כל התכניות, ההדמיות, המפות והתמונות (לרבות העמדות ואביזרים) הינן להמחשה והדמיה בלבד, וכפופות לשינויים (לרבות אדריכליים ו/או לפי החלטת החברה ו/או לפי דרישת רשויות) ולקבלת היתרים ואישורים לפי הדין. רק חוזה המכר, המפרט ותכנית המכר, כפי שייחתמו בפועל בין החברה לרוכש דירה, והם בלבד, יחייבו את החברה.



הבניין

- « חיפוי חוץ משולב אבן וטייח צבעוני.
- « לובי כניסה מעוצב.
- « מעליות מהירות ומרווחות.
- « מרפסת שמש הכוללת מעקה אלומיניום בשילוב זכוכית.
- « הכנה למחסום חשמלי בכניסה לבנין.
- « חניה תת קרקעית לכל דירה.
- « מע' אינטרקום TV.
- « פיתוח סביבתי עשיר.

הדירה

- « דלת ביטחון מעוצבת בכניסה לדירה.
- « ריצוף גרניט פורצלן 80/80 - פרט לחדרים רטובים -
- « לבחירה מסטנדרט החברה.
- « ריצוף מרפסת שמש וחדרים רטובים גרניט פורצלן
- « אנטי סליפ 33*33 - לבחירה מסטנדרט החברה.
- « תריסים חשמליים בדירה (למעט ממ"ד וחדר כביסה)
- « רשתות בחלונות בדירה.
- « הכנה ל-LCD בסלון.

המטבח

- « נק' טלפון וטלוויזיה בכל חדר.
- « מפסק מחליף בחדר שינה הורים.
- « הכנה לתנור חימום בחדרי רחצה
- « הכנה למיזוג אוויר מרכזי.
- « חיבור הדירה לחשמל תלת פאזי.

חדרי הרחצה

- « ארון מטבח תחתון הכולל יחידת BUILT IN.
- « משטח אבן קיסר במטבח -מבחר דגמים לבחירה.
- « כיור בהתקנה שטוחה.
- « ברז עם פיה נשלפת - מבחר דגמים.
- « חיפוי קירות במבחר דגמים וגדלים לבחירה מהסטנדרט המצוי בחברה.
- « ארון אמבטיה עם משטח אינטגרלי בחדר אמבטיה.
- « ארון אמבטיה עם משטח אינטגרלי בחדר רחצה הורים.
- « מיכלי הדחה סמויים ואסלות תלויות בחדרי רחצה.
- « ברזים וסוללות לחדרי רחצה - בחירה מסטנדרט החברה.

חדרים 05
*Typek**

בניין A1 | קומה 7 | דירה מס' 27
 דירה כ-156 מ"ר | מרפסת כ-96 מ"ר

ט"ח. כל התכנית, ההדמיות, המפות והתמונות (לרבות העמדות ואביזרים) הינן להמחשה והדמיה בלבד, וכפופות לשינויים (לרבות אדריכליים ו/או לפי החלטת החברה ו/או לפי דרישת רשויות) ולקבלת היתרים ואישורים לפי הדין. רק חוזה המכר, המפרט ותכנית המכר, כפי שייחתמו בפועל בין החברה לרוכש דירה, והם בלבד, יחייבו את החברה.



חדרי הרחצה

- « חיפוי קירות במבחר דגמים וגדלים לבחירה מהסטנדרט המצוי בחברה.
- « ארון אמבטיה עם משטח אינטגרלי בחדר אמבטיה.
- « ארון אמבטיה עם משטח אינטגרלי בחדר רחצה הורים.
- « מיכלי הדחה סמויים ואסלות תלויות בחדרי רחצה.
- « ברזים וסוללות לחדרי רחצה - בחירה מסטנדרט החברה.

המטבח

- « ארון מטבח תחתון הכולל יחידת BUILT IN.
- « משטח אבן קיסר במטבח –מבחר דגמים לבחירה.
- « כיור בהתקנה שטוחה.
- « ברז עם פייה נשלפת – מבחר דגמים.

הדירה

- « דלת ביטחון מעוצבת בכניסה לדירה.
- « ריצוף גרניט פורצלן 80/80 - פרט לחדרים רטובים – לבחירה מסטנדרט החברה.
- « ריצוף מרפסת שמש וחדרים רטובים גרניט פורצלן אנטז סליפ 33*33 – לבחירה מסטנדרט החברה.
- « תריסים חשמליים בדירה (למעט ממ"ד וחדר כביסה) רשתות בחלונות בדירה.
- « הכנה ל-LCD בסלון.

הבניין

- « חיפוי חוץ משולב אבן וטייח צבעוני.
- « לובי כניסה מעוצב.
- « מעליות מהירות ומרווחות.
- « מרפסת שמש הכוללת מעקה אלומיניום בשילוב זכוכית.
- « הכנה למחסום חשמלי בכניסה לבנין.
- « חניה תת קרקעית לכל דירה.
- « מע' אינטרקום TV.
- « פיתוח סביבתי עשיר.

05

חדרים
Type n

בניין B | קומה 8 | דירה מס' 31
דירה כ-156 מ"ר | מרכזת כ-68 מ"ר

טל"ח. כל התכניות, ההדמיות, המפות והתמונות (לרבות העמדות ואביזרים) הינן להמחשה והדמיה בלבד, וכפופות לשינויים (לרבות אדריכליים ו/או לפי החלטת החברה ו/או לפי דרישת רשויות) ולקבלת התירום ואישורים לפי הדין. רק חוזה המכר, המפרט ותכנית המכר, כפי שייחתמו בפועל בין החברה לרוכש דירה, והם בלבד, יחייבו את החברה.



חדרי הרחצה

- « חיפוי קירות במבחר דגמים וגדלים לבחירה מהסטנדרט המצוי בחברה.
- « ארון אמבטיה עם משטח אינטגרלי בחדר אמבטיה.
- « ארון אמבטיה עם משטח אינטגרלי בחדר רחצה הורים.
- « מיכלי הדחה סמויים ואסלות תלויות בחדרי רחצה.
- « ברזים וסוללות לחדרי רחצה - בחירה מסטנדרט החברה.

המטבח

- « ארון מטבח תחתון הכולל יחידת BUILT IN.
- « משטח אבן קיסר במטבח - מבחר דגמים לבחירה.
- « כיור בהתקנה שטוחה.
- « ברז עם פיה נשלפת - מבחר דגמים.

הדירה

- « דלת ביטחון מעוצבת בכניסה לדירה.
- « ריצוף גרניט פורצלן 80/80 - פרט לחדרים רטובים - לבחירה מסטנדרט החברה.
- « ריצוף מרפסת שמש וחדרים רטובים גרניט פורצלן אנטיל סליפ 33*33 - לבחירה מסטנדרט החברה.
- « תריסים חשמליים בדירה (למעט ממ"ד וחדר כביסה)
- « רשתות בחלונות בדירה.
- « הכנה ל-LCD בסלון.

הבניין

- « חיפוי חוץ משולב אבן וטייח צבעוני.
- « לובי כניסה מעוצב.
- « מעליות מהירות ומרווחות.
- « מרפסת שמש הכוללת מעקה אלומיניום בשילוב זכוכית.
- « הכנה למחסום חשמלי בכניסה לבנין.
- « חניה תת קרקעית לכל דירה.
- « מע' אינטרקום TV.
- « פיתוח סביבתי עשיר.

05

חדרים

Type n*

בניין C | קומה 8 | דירה מס' 30

דירה כ-156 מ"ר | מרפסת כ-68 מ"ר

טל"ח. כל התכנית, ההדמיות, המפות והתמונות (לרבות העמדות ואביזרים) הינן להמחשה והדמיה בלבד, וכפופות לשינויים (לרבות אדריכליים ו/או לפי החלטת החברה ו/או לפי דרישת רשויות) ולקבלת היתרים ואישורים לפי הדין. רק חוזה המכר, המפרט ותכנית המכר, כפי שייחתמו בפועל בין החברה לרוכש דירה, והם בלבד, יחייבו את החברה.

05 חדרים

Type h

בניין A | קומות 2-6 | דירות
מס' 8,12,16,20,24

בניין B | קומות 2-7 | דירות
מס' 8,12,16,20,24,28

דירה כ-124 מ"ר | מרפסת כ-14 מ"ר



הבניין

- « חיפוי חוץ משולב אבן וטייח צבעוני.
- « לובי כניסה מעוצב.
- « מעליות מהירות ומרווחות.
- « מרפסת שמש הכוללת מעקה אלומיניום בשילוב זכוכית.
- « הכנה למחסום חשמלי בכניסה לבנין.
- « חניה תת קרקעית לכל דירה.
- « מע' אינטרקום TV.
- « פיתוח סביבתי עשיר.

הדירה

- « דלת ביטחון מעוצבת בכניסה לדירה.
- « ריצוף גרניט פורצלן 80/80 - פרט לחדרים רטובים - לבחירה מסטנדרט החברה.
- « ריצוף מרפסת שמש וחדרים רטובים גרניט פורצלן אנטי סליפ 33*33 - לבחירה מסטנדרט החברה.
- « תריסים חשמליים בדירה (למעט ממ"ד וחדר כניסה)
- « רשתות בחלונות בדירה.
- « הכנה ל-LCD בסלון.
- « נק' טלפון וטלוויזיה בכל חדר.
- « מפסק מחליף בחדר שינה הורים.
- « הכנה לתנור חימום בחדרי רחצה
- « הכנה למיזוג אוויר מרכזי.
- « חיבור הדירה לחשמל תלת פאזי.

המטבח

- « ארון מטבח תחתון הכולל יחידת BUILT IN.
- « משטח אבן קיסר במטבח -מבחר דגמים לבחירה.
- « כיור בהתקנה שטוחה.
- « ברז עם פיה נשלפת - מבחר דגמים.

חדרי הרחצה

- « חיפוי קירות במבחר דגמים וגדלים לבחירה מהסטנדרט המצוי בחברה.
- « ארון אמבטיה עם משטח אינטגרלי בחדר אמבטיה.
- « ארון אמבטיה עם משטח אינטגרלי בחדר רחצה הורים.
- « מיכלי הדחה סמויים ואסלות תלויות בחדרי רחצה.
- « ברזים וטוללות לחדרי רחצה - בחירה מסטנדרט החברה.

טל"ח. כל התכנית, ההדמיות, המפות והתמונות (לרבות העמודים ואבירים) הינן להמחשה והדמיה בלבד, וכפופות לשינויים (לרבות אדריכליים /או לפי החלטת החברה /או לפי דרישת רשויות) ולקבלת היתרים ואישורים לפי הדין. רק חוזה המכר, המפרט ותכנית המכר, כפי שייחתמו במועל בין החברה לרוכש דירה, והם בלבד, יחייבו את החברה.